



GTA 2500 W Professional

Robert Bosch Power Tools GmbH
70538 Stuttgart
GERMANY

www.bosch-pt.com

1 609 92A 6JC (2021.05) PS / 57



1 609 92A 6JC

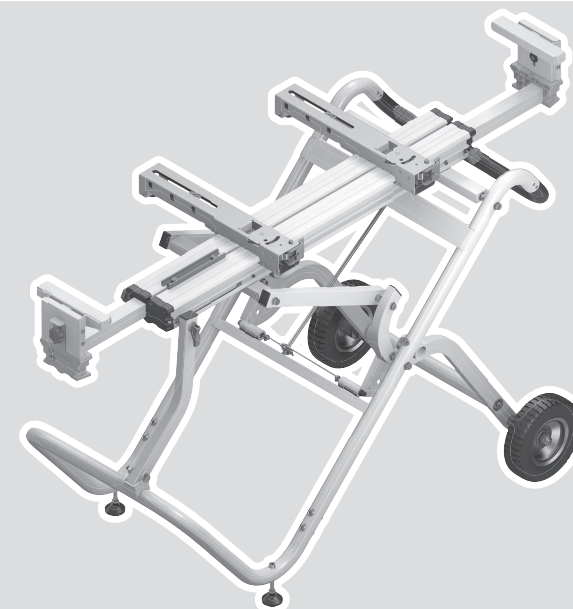





- en Original instructions
- fr Notice originale
- pt Manual original
- es Manual original
- pt Manual de instruções original
- zh 正本使用说明书
- zh 原始使用說明書
- th หนังสือคู่มือการใช้งานฉบับต้นแบบ
- id Petunjuk-Petunjuk untuk Penggunaan Orisinal
- vi Bản gốc hướng dẫn sử dụng
- ar دليل التشغيل الأصلي
- fa دفترچه راهنمای اصلی

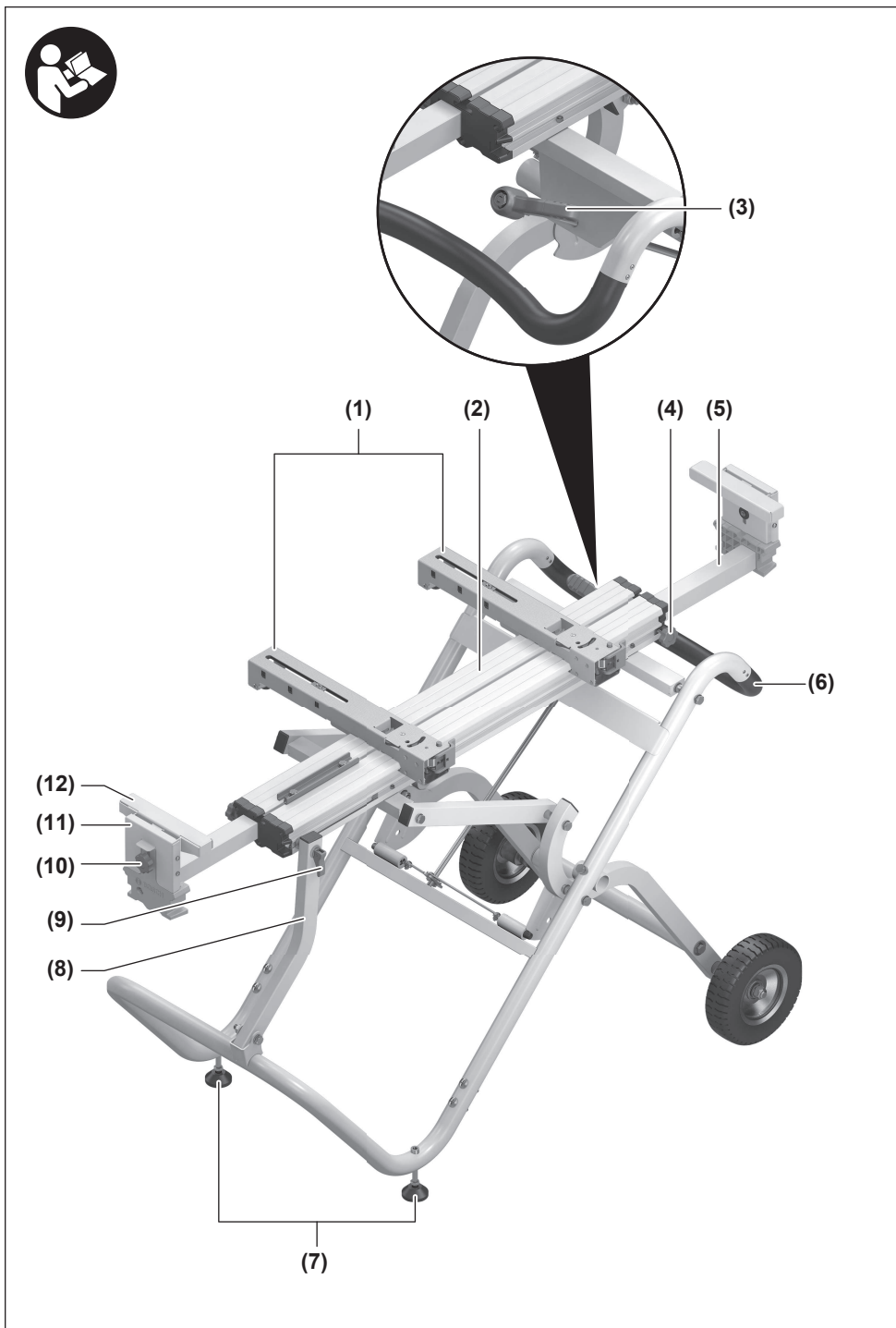

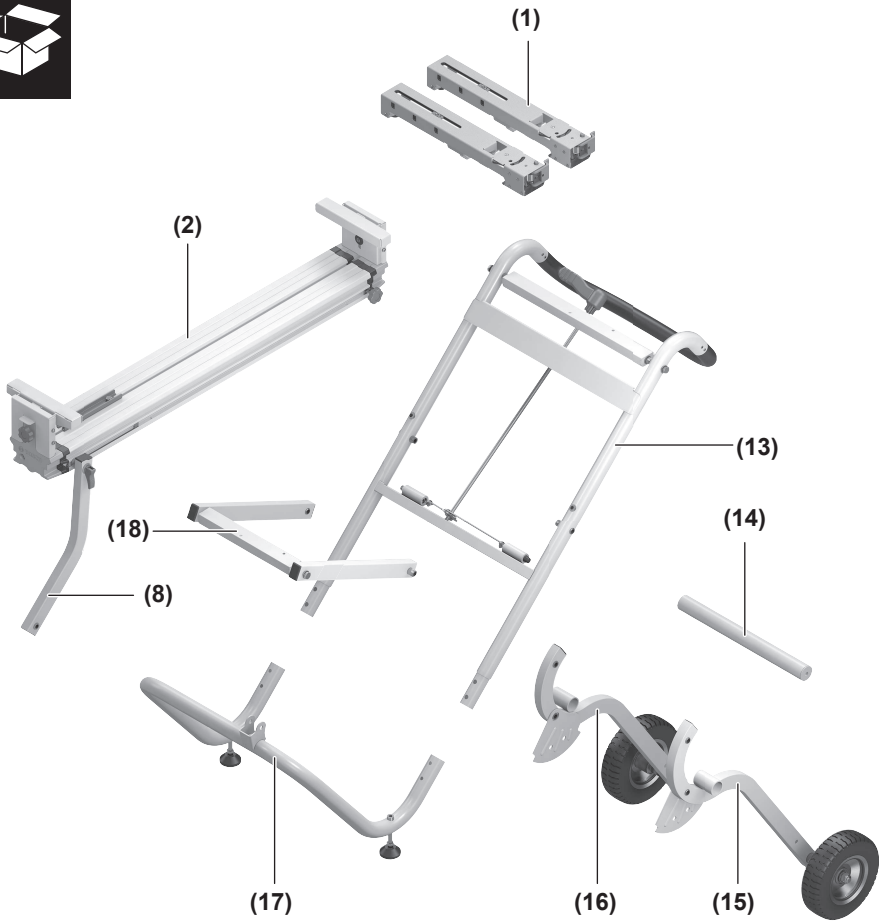
English	Page	12
Français	Page	15
Português	Página	19
Español	Página	23
Português do Brasil	Página	27
中文	頁	30
繁體中文	頁	34
ไทย	หน้า	37
Bahasa Indonesia	Halaman	41
Tiếng Việt	Trang	45
عربي	الصفحة	50
فارسی	صفحه	54

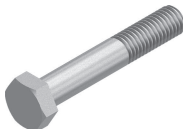



- (19)
- | | | | |
|---|---------------------|---|-----------------------|
|  | 4x M10 x 100 |  | 2x M10 x 29 mm |
| | 1x M10 x 55 | | 10x M10 |
| | 2x M10 x 50 | | 4x M8 |
| | 4x M8 x 50 | | 4x M6 |
| | 4x M6 x 45 | | |
|  | 4x M8 x 50 |  | 5x M10 |
| | | | 4x M8 |
| | | | 4x M6 |

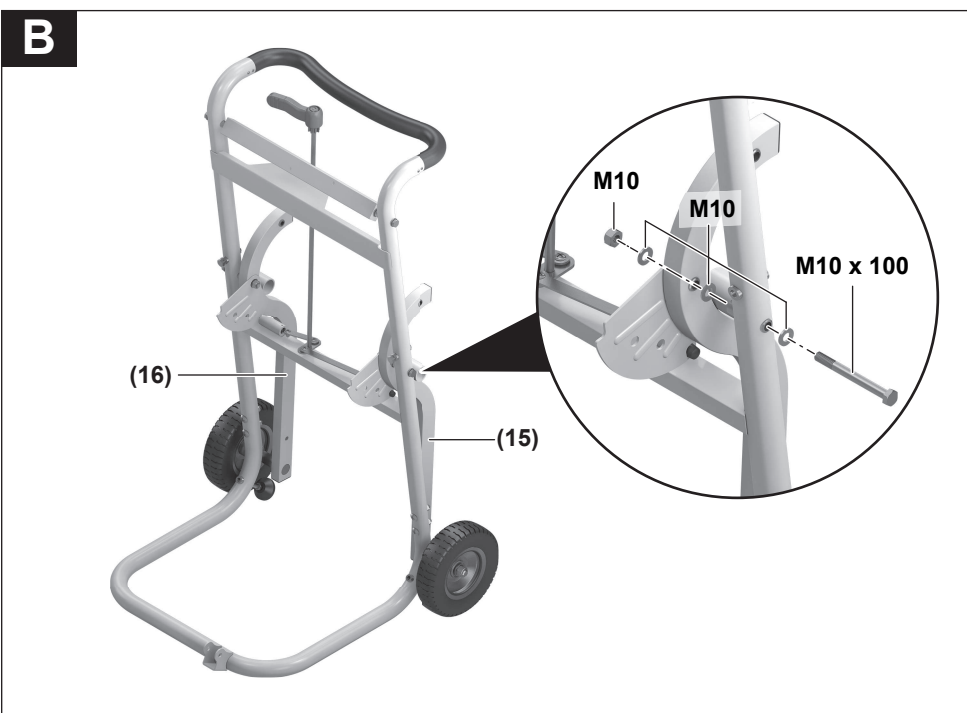
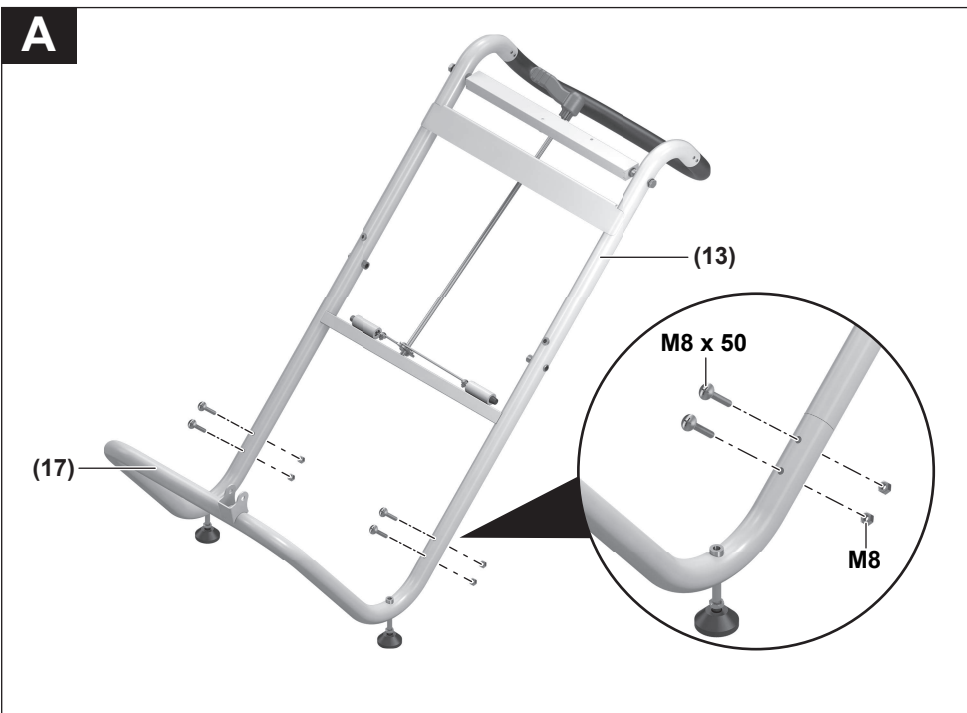

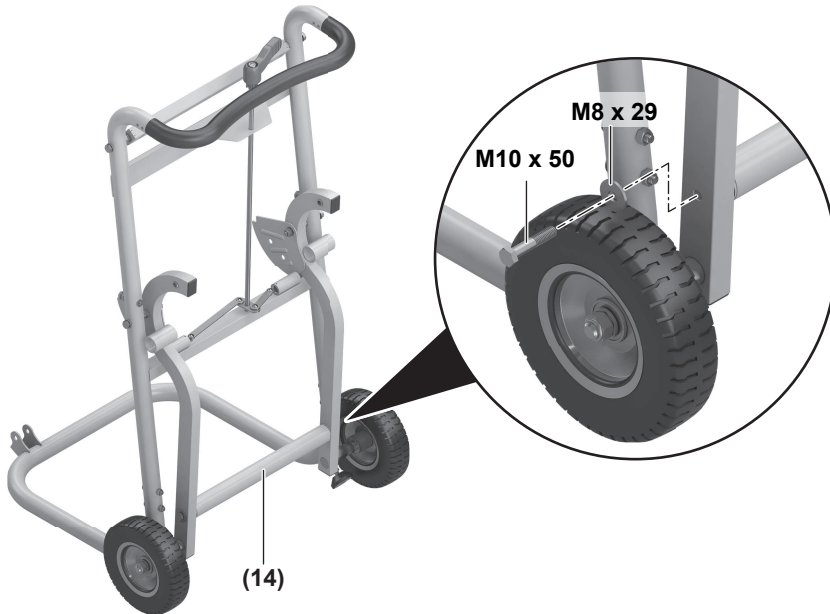
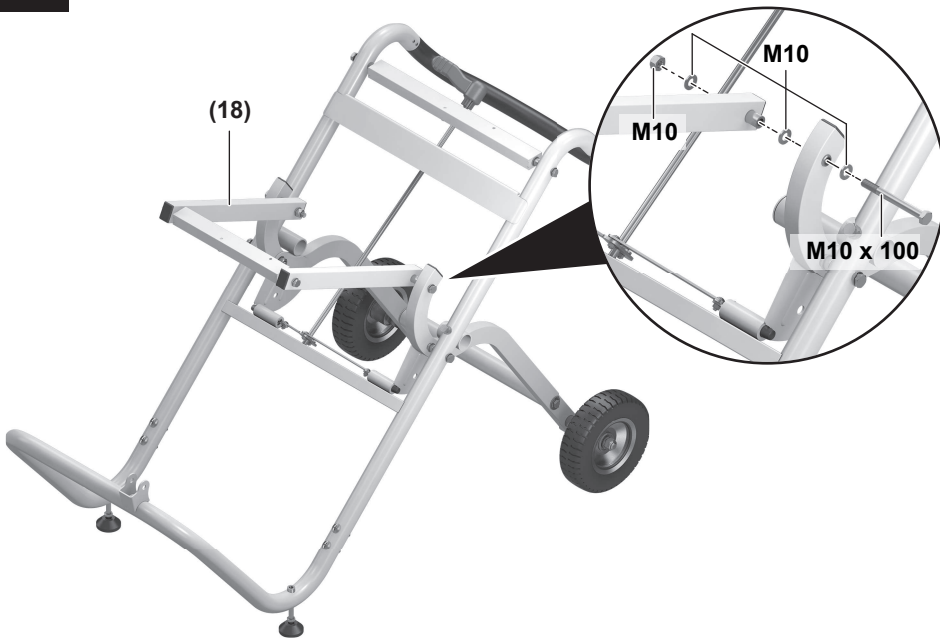
C**D**

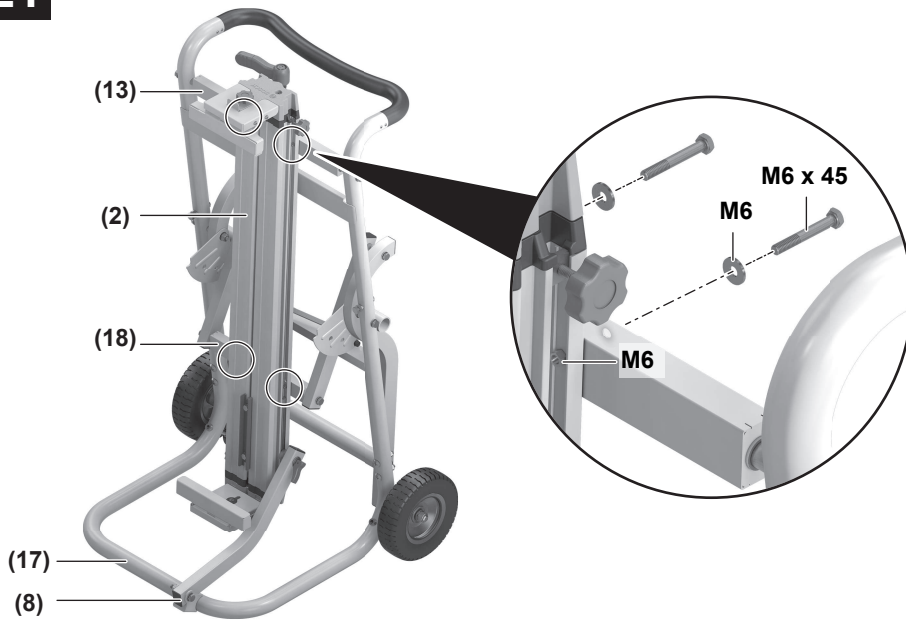
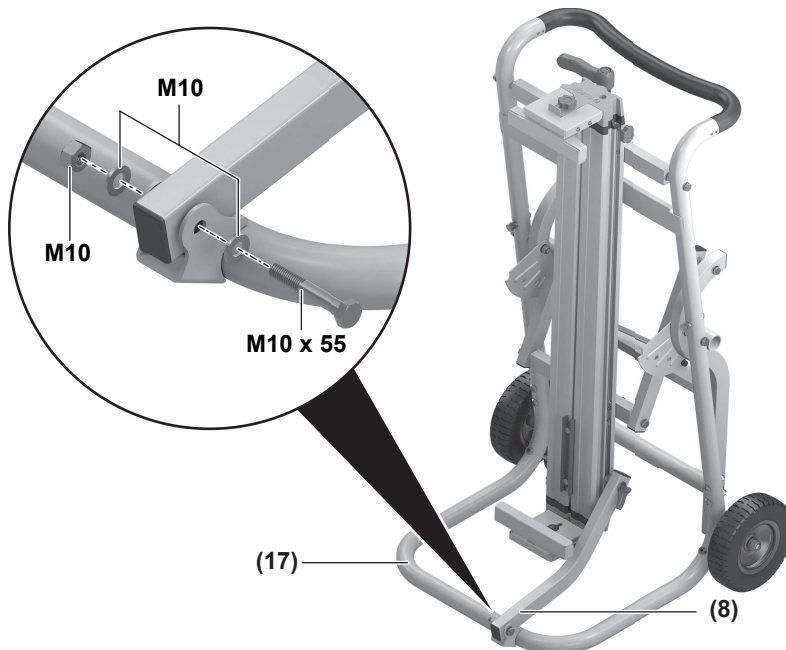
E1**E2**

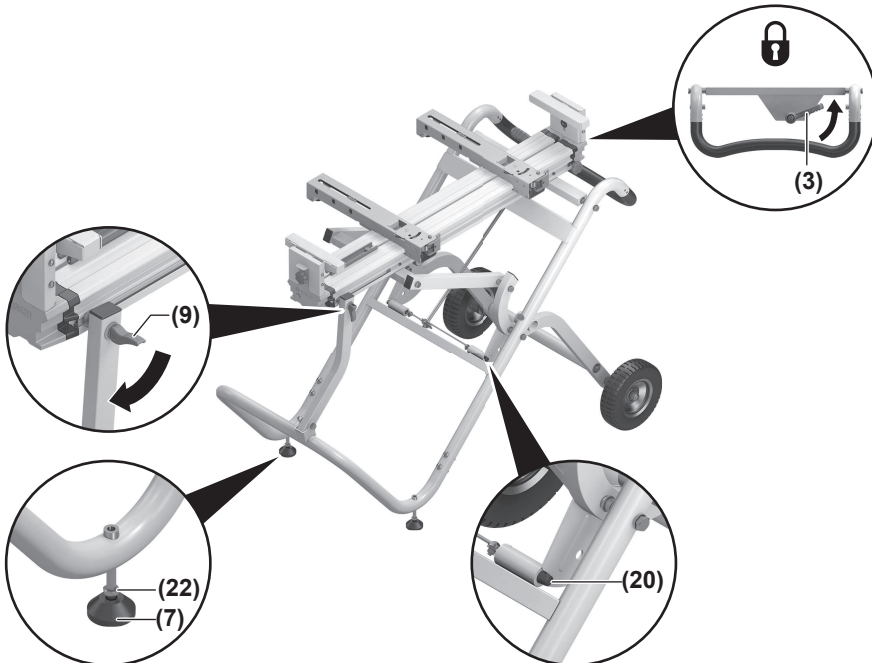
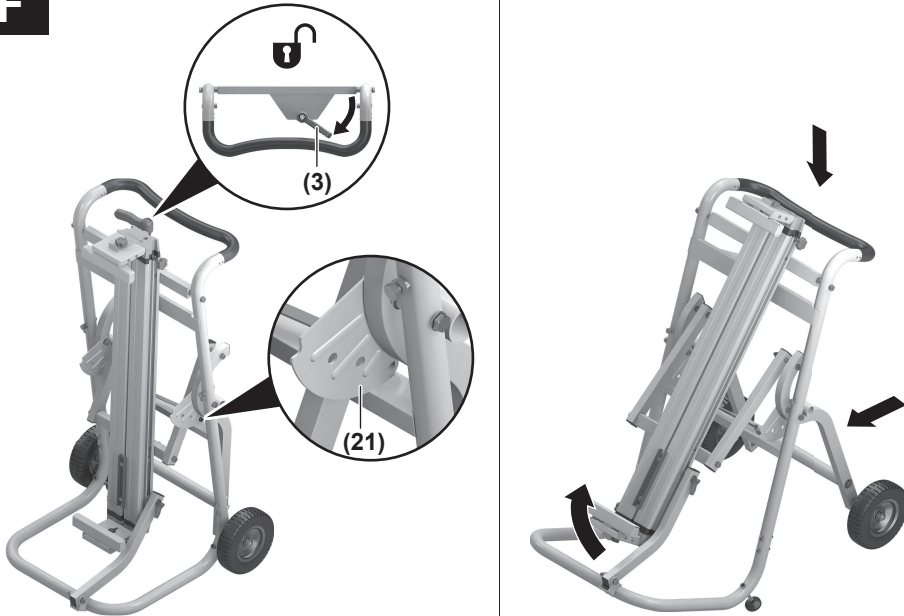
F

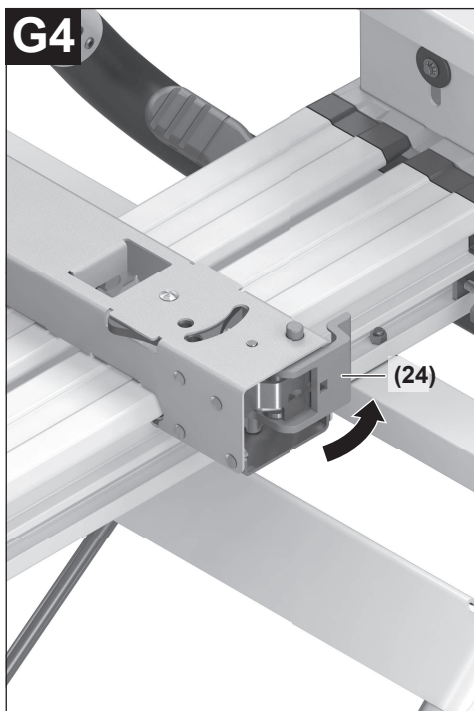
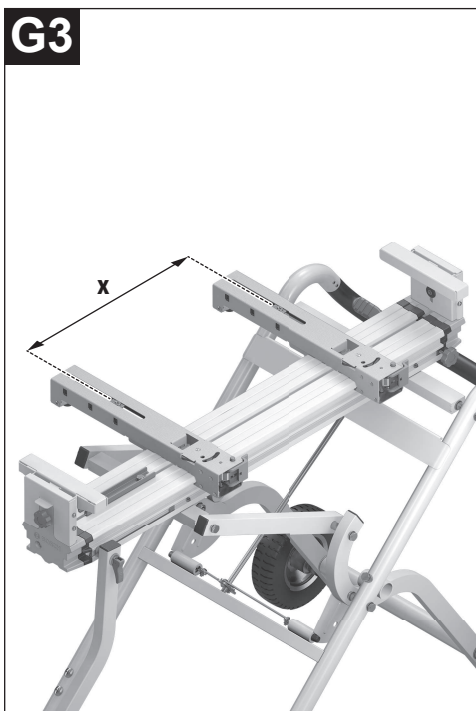
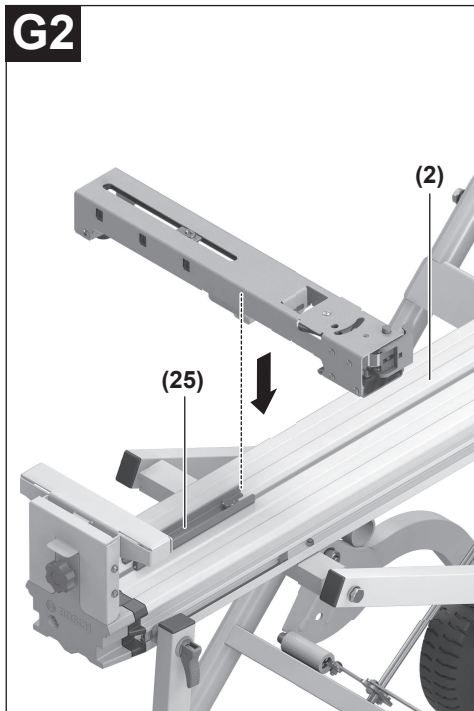
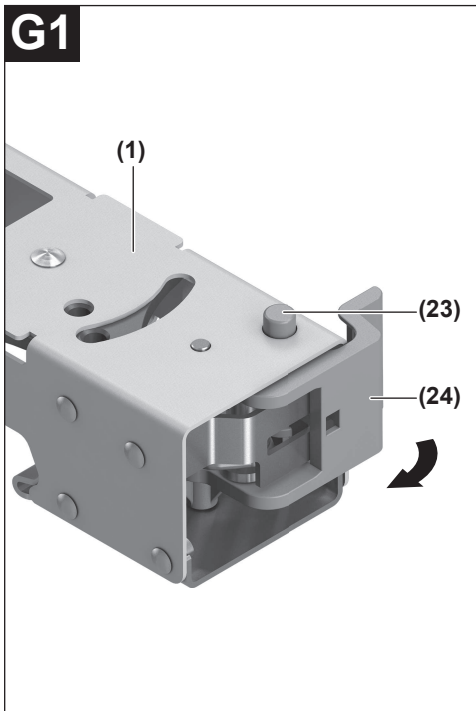

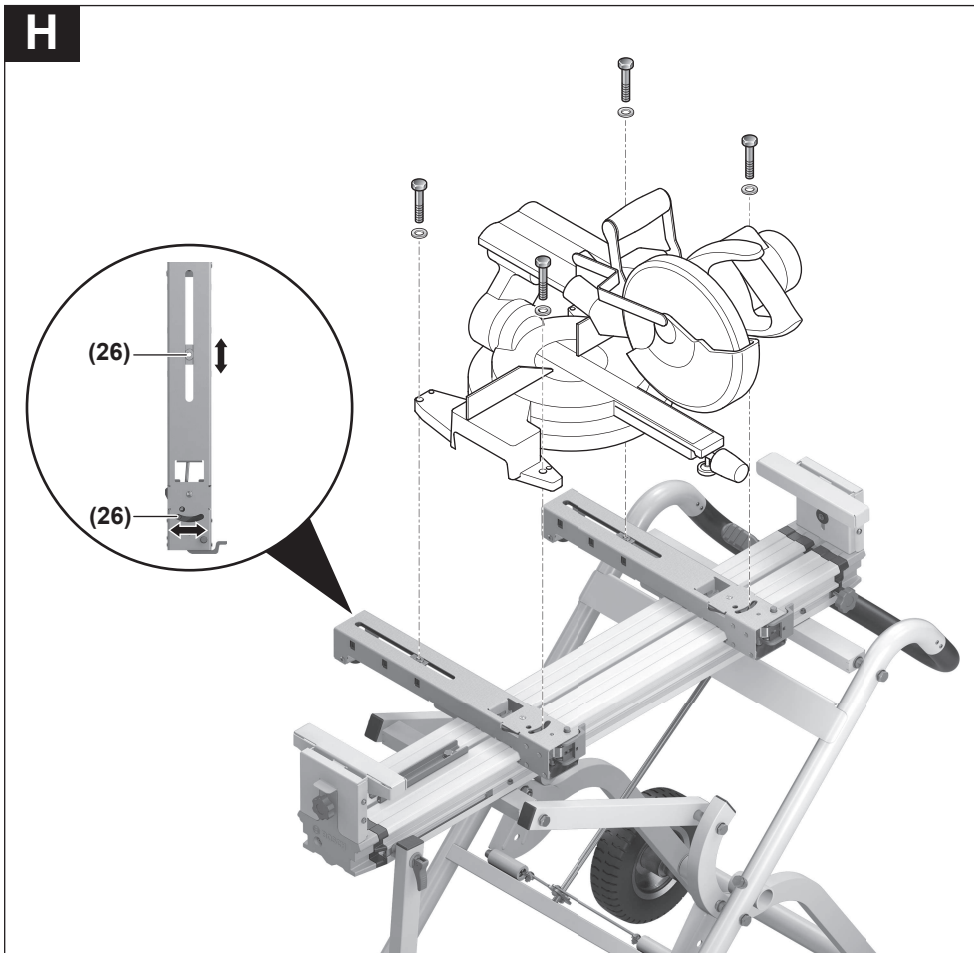
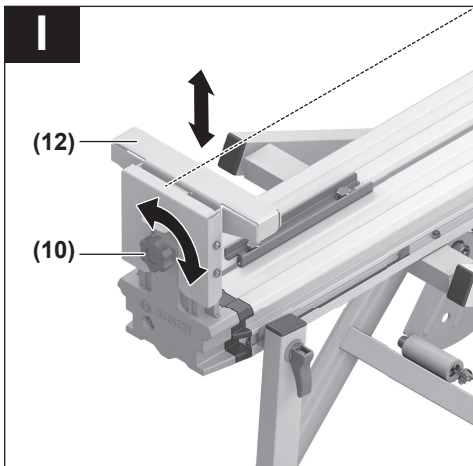
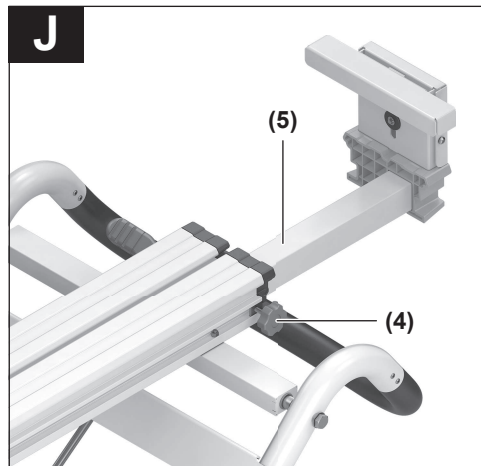
H**I****J**

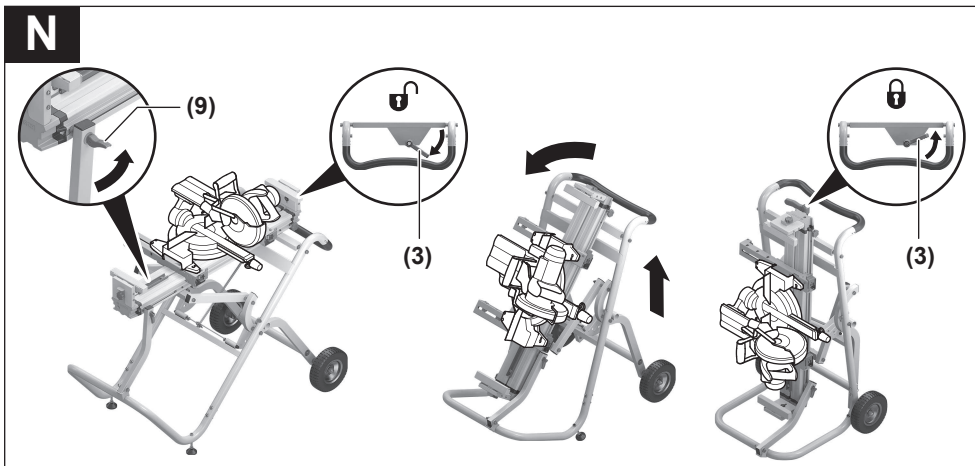
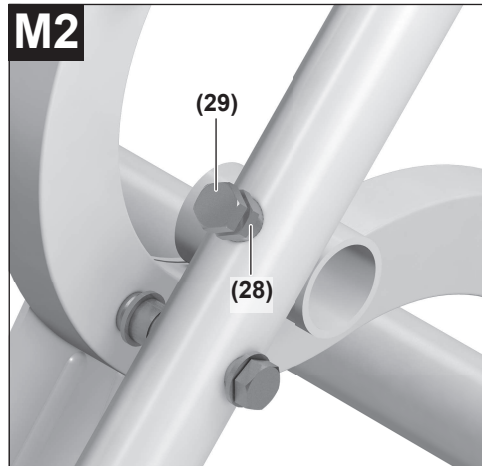
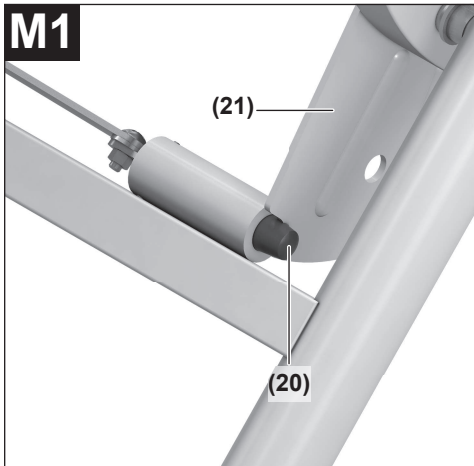
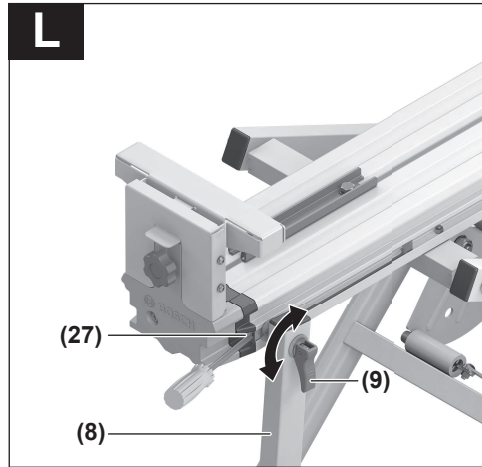
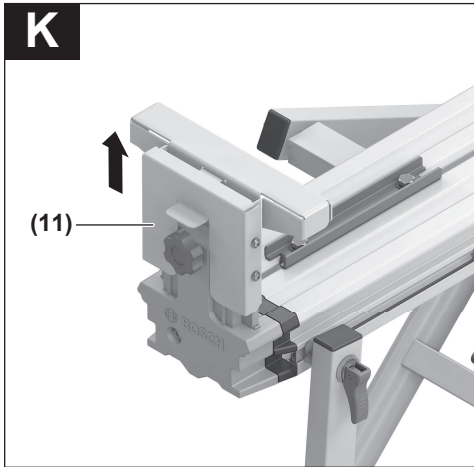

English

Safety Instructions

General Safety Instructions



Read all the warnings and instructions included with the saw stand or the power tool you intend to mount on it. Failure to observe the safety information and follow instructions may result in electric shock, fire and/or serious injury.

Safety Instructions for Saw Stands

- ▶ **Disconnect the plug from the power source and/or remove the battery from the power tool before making any adjustments to the power tool or changing accessories.** Accidents can occur when power tools are started unintentionally.
- ▶ **Assemble the saw stand properly before mounting the power tool.** Correct assembly is important to prevent the risk of collapsing.
- ▶ **Firmly secure the power tool to the saw stand before using it.** You may lose control of the power tool if it slips on the saw stand.
- ▶ **Place the saw stand on a firm, flat, horizontal surface.** If there is a chance that the saw stand will slip or wobble, the safe and steady machining of the workpiece cannot be guaranteed.
- ▶ **Do not overload the saw stand or climb or stand on it.** Overloading or standing on the saw stand can raise its centre of gravity, causing it to tip over.
- ▶ **Ensure that all screws and connecting pieces are tightly fastened during transport and when carrying out work.** Loose connections can cause instability and inaccurate sawing.
- ▶ **Only install and remove the power tool when it is in the transport position (for information on the transport position, also refer to the operating instructions for the relevant power tool).** Otherwise the power tool may have an such unfavourable centre of gravity that you will not be able to hold onto it securely.
- ▶ **Operate the power tool secured to the mounting plate on the saw stand only.** Without the saw stand, the mounting plate with the power tool will not be stable and can tip over.
- ▶ **Ensure that long and heavy workpieces do not unbalance the saw stand.** The free end of long and heavy workpieces must have something placed underneath it or be supported.
- ▶ **When pushing together or pulling apart the saw stand, do not put your fingers near the points of articulation.** There is a risk of fingers being crushed.

Symbols

The following symbols may provide you with important information about the use of your saw stand. Please take note of these symbols and their meaning. Knowing what these symbols mean will help you to use your saw stand more effectively and more safely.

Symbols and their meaning

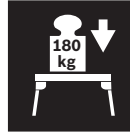

The maximum load bearing capacity (power tool + workpiece) of the saw stand is kg.

Product description and specifications

Intended Use

The saw stand is intended for holding the following Bosch benchtop saws (stand **2021.02**):

- GCM 8 S (3 601 L16 0..)
- GCM 8 SJ (3 601 L16 2..)
- GCM 800 S (3 601 L16 1..)
- GCM 10 (0 601 B20 0..)
- GCM 10 J (3 601 M20 2..)
- GCM 10 M (3 601 M20 2..)
- GCM 10 S (0 601 B20 5..)
- GCM 10 SD (0 601 B22 5..)
- GCM 10 X (3 601 M15 0..)
- GCM 10 MX (3 601 M29 0..)
- GCM 12 (0 601 B21 0..)
- GCM 12 GDL (3 601 M23 6..)
- GCM 12 SD (0 601 B23 5..)
- GCM 216 (3 601 M33 0..)
- GCM 18V-216 (3 601 M41 0..)
- GCM 18V-305 GDC (3 601 M43 0..)
- GTM 12 (3 601 M15 0..)

The saw stand and power tool are intended for cutting boards and profiles.

Product Features

The numbering of the components shown refers to the illustrations on the graphics pages at the beginning of the manual.

- (1) Holder set
- (2) Saw stand
- (3) Wheel locking mechanism
- (4) Table extension locking knob
- (5) Table extension
- (6) Handle
- (7) Height-adjustable foot

- (8) Saw stand support
- (9) Support locking mechanism
- (10) Workpiece support locking knob
- (11) Length stop
- (12) Workpiece support
- (13) Upper frame with locking mechanism
- (14) Foot support
- (15) "L" wheel
- (16) "R" wheel
- (17) Lower frame
- (18) Support frame
- (19) Fastening set
- (20) Lock bolt
- (21) Stop plate
- (22) Hex nut
- (23) Release button
- (24) Holder set locking lever
- (25) Stop
- (26) Movable nut
- (27) Nut for adjustment of the support locking mechanism
- (28) Nut for adjustment of the lock bolt
- (29) Screw for adjustment of the lock bolt

Technical Data

Saw stand		GTA 2500 W
Article number		3 601 M12 1..
Length of saw stand without table extension	mm	1044
Length of saw stand with table extension	mm	2510
Saw stand height	mm	947
Max. load bearing capacity (power tool + workpiece)		
– Holder sets	kg	180
Max. load bearing capacity (power tool + workpiece) with table extension		
– Holder sets	kg	130
– Per table extension	kg	25
Weight according to EPTA-Procedure 01:2014	kg	32.2

Assembly

Items included



See the list of items included at the start of the operating manual.

Check to ensure that all the parts listed below have been supplied before assembling the saw stand:

No.	Designation	Quantity
(1)	Holder set	2
(2)	Saw stand with support (8)	1
(13)	Upper frame with locking mechanism (3)	1
(17)	Lower frame	1
(14)	Foot support	1
(15)	"L" wheel	1
(16)	"R" wheel	1
(18)	Support frame	1
(19)	Fastening set consisting of:	
	– Hexagon screws	
	M10 x 100	4
	M10 x 55	1
	M10 x 50 (self-locking)	2
	M8 x 45	4
	M6 x 45	4
	– Cross-head screws	
	M8 x 50	4
	– Washers	
	M10 x 29	2
	M10	10
	M8	4
	M6	4
	– Lock nuts	
	M10	5
	M8	4
	M6	4

Extra tools required (not included in the delivery):

- Cross-headed screwdriver
- Open-ended spanner (10 mm, 8 mm, 6 mm)
- Wrench, adjustable

Assembling the Mobile Base Unit

- Carefully remove all parts included in the delivery from their packaging.
- Remove all packing material.
- For assembly, follow figures **A–E2**.

For figure B:

For easier orientation, the wheels are marked ("R" for right-hand wheel, "L" for left-hand wheel).

Note: Do not over-tighten the nuts. The screwed-together parts must be able to move freely.

For figure D:

Ensure that the support frame (18) is installed in the correct direction, as indicated by the "R" and "L" markings that match the wheels.

Note: Do not over-tighten the nuts. The screwed-together parts must be able to move freely.

For figure E1:

In this assembly step, the saw stand (2) is screwed to the support frame (18) and the support for the upper frame (13).

- Turn both supports so that the holes in the sides of the supports point towards the handle.
- While screwing the saw stand together, ensure that the support (8) is always in the holder on the lower frame (17).

Note: Only tighten the nuts slightly at first. Once all eight screws are positioned correctly, fully tighten all the nuts.

For figure E2:

Note: Do not over-tighten the nuts. The screwed-together parts must be able to move freely.

Preparing the Saw Stand**Setting up the saw stand (see figure F)**

Before securing the holder set and the power tool, you must pull the base unit apart.

- To release the lock bolts (20), gently pull the saw stand upwards by the handle (6).
- Open the locking mechanism .
This retracts the lock bolts which lock the wheels.
- Place one foot on the foot support (14) and push the handle (6) downwards with both hands until the lock bolts can engage again on the other side of the stop plates (21).
- Close both the locking mechanism (3) and the locking mechanism (9).

The height-adjustable feet (7) will help you to straighten the saw stand.

- Undo the hex nuts (22) and screw in/out the feet until the saw stand is level.

Preparing holder sets (see figures G1–G4)

- To unlock the holder set (1), press the button (23) and open the lever (24).
- Place the holder set on the saw stand (2) and push it up to the red stop (25).
- Lock the lever (24) again. This ensures that the holder set is firmly positioned on the saw stand.
- Measure the distance x between the assembly holes on your power tool.
- Unlock the second holder set and position it at a suitable distance x from the holder set that has already been positioned.
- Lock the lever (24) again.

Fastening the Power Tool on the Holder Sets (see figure H)

- Bring the power tool into the transport position. Information about the transport position can be found in the operating instructions for the corresponding power tool.
- Position the movable nuts (26) in the holder sets so that they match the assembly holes on the power tool.

- Screw together the holder set and power tool using the compatible washers and screws.

Operation**Working Advice**

Before commencing work, ensure that both locking mechanisms (9) and (3) are always closed.

Always hold the workpiece firmly in place, especially long, heavy pieces. Once the workpiece has been cut, the centre of gravity may be displaced, causing the saw stand to tip over.

Do not overload the saw stand. Always observe the maximum load bearing capacity of the saw stand.

Preparing the workpiece support

The free end of long workpieces must have something placed underneath it or be supported.

Adjusting the height of the workpiece support (see figure I)

- Place your workpiece on the saw table for the power tool.
- Loosen the locking knob (10) and adjust the height of the workpiece support (12) so that your workpiece lies flat.
- Re-tighten this locking knob.

Extending the saw stand (see figure J)

The saw stand can be extended on both sides.

- Place your long workpiece on the saw table for the power tool.
- If necessary, loosen the corresponding locking knob (4) and pull the table extension (5) outwards until it reaches the required length.
- Re-tighten this locking knob.

Sawing workpieces of the same length (see figure K)

The length stop (11) can be used for easily sawing workpieces of the same length.

- Pull the length stop all the way upwards and position the workpiece support at the required distance from the power tool saw blade.

Checking and adjusting the basic settings

To ensure safe use, the basic settings of the saw stand must be checked and adjusted as necessary after intensive use. Experience and suitable special tools are required for this.

- To do so, remove the power tool with the holder sets.

Adjusting the support locking mechanism (see figure L)

The locking mechanism (9) for the support (8) can loosen over time.

- Close the locking mechanism (9).
- Push a slotted screwdriver between the saw stand and nut (27).
- Turn the locking mechanism clockwise until the lever for the locking mechanism can be firmly closed again.

- Remove the slotted screwdriver and check the adjustment again.

Adjusting the lock bolts for the wheel locking mechanism (see figures M1–M2)

Checking

- Bring the saw stand into the work position (fully pulled apart).

Both lock bolts (20) must be completely extended and there must be no gap between the lock bolts and stop plate (21).

Adjusting

- Loosen the nuts (28) (16 mm) on each side of the base unit by a quarter-turn.
- Tighten the adjusting screw (29) on the side where a gap appears between the lock bolts and stop plate. If this does not close the gap, the adjusting screw on the other side must be loosened.
- Repeat this process until both lock bolts are completely extended again and there is no gap between the lock bolts and stop plate.
- Re-tighten the nuts (28).

Transport (see figure N)

You must fold the base unit together for transport.

- Slide the table extensions (5) in fully and slide the work-piece supports (12) and length stops (11) downwards fully.
- Open the locking mechanism (9).
- To release the lock bolts (20), gently push the saw stand downwards by the handle (6).
- Open the locking mechanism (3). This retracts the lock bolts which lock the wheels.
- Place one foot on the foot support (14) and pull the handle (6) upwards with both hands until the lock bolts can engage again on the other side of the stop plates (21).
- Close the locking mechanism (3).

Maintenance and Service

After-Sales Service and Application Service

Our after-sales service responds to your questions concerning maintenance and repair of your product as well as spare parts. You can find explosion drawings and information on spare parts at: www.bosch-pt.com

The Bosch product use advice team will be happy to help you with any questions about our products and their accessories.

In all correspondence and spare parts orders, please always include the 10-digit article number given on the nameplate of the product.

Malaysia

Robert Bosch Sdn. Bhd. (220975-V) PT/SMY
No. 8A, Jalan 13/6
46200 Petaling Jaya
Selangor

Tel.: (03) 79663194
Toll-Free: 1800 880188
Fax: (03) 79583838
E-Mail: kiathoe.chong@my.bosch.com
www.bosch-pt.com.my

You can find further service addresses at:

www.bosch-pt.com/serviceaddresses

Disposal

Saw stands, accessories and packaging should be recycled in an environmentally responsible manner.

Français

Consignes de sécurité

Consignes de sécurité générales



Lisez tous les avertissements et instructions joints au support de travail ou à l'outil électroportatif à monter. Le non-respect des instructions et consignes de sécurité peut provoquer un choc électrique, un incendie et/ou entraîner de graves blessures.

Consignes de sécurité pour supports de travail

- ▶ **Débranchez l'outil électroportatif de la prise secteur et/ou retirez l'accu avant de procéder à des réglages et à des changements d'accessoires.** La mise en route intempestive des outils électroportatifs est une cause fréquente d'accident.
- ▶ **Installez correctement le support de travail avant de fixer l'outil électroportatif.** Un montage correct est primordial pour disposer d'une bonne stabilité et exclure tout effondrement du support.
- ▶ **Fixez l'outil électroportatif de manière stable et sûre sur le support de travail avant de l'utiliser.** Un outil électroportatif qui glisse sur le support de travail peut entraîner une perte de contrôle.
- ▶ **Placez le support de travail sur un sol ferme, plan et horizontal.** Si le support de travail risque de se déplacer ou de basculer, il n'est pas possible de scier en toute sécurité et de bien guider la pièce.
- ▶ **Ne surchargez pas le support de travail et ne l'utilisez pas en tant que marche-pied ou escabeau.** Si vous surchargez le support de travail ou montez dessus, il risque de se renverser du fait que son centre de gravité se déplace alors vers le haut.
- ▶ **Veillez à ce que toutes les vis et tous les éléments d'assemblage soient bien serrés lors du transport et de l'utilisation de l'outil électroportatif.** Un serrage insuffisant des éléments d'assemblage est source d'instabilité et d'imprécision lors des sciages.

- ▶ **N'installez et ne retirez l'outil électroportatif que lorsqu'il se trouve en position de transport (référez-vous pour cela à la notice d'utilisation de l'outil électroportatif en question).** Le centre de gravité de l'outil électroportatif risque sinon d'être mal placé, ce qui le rend instable et difficile à tenir.
- ▶ **N'utilisez l'outil électroportatif fixé sur la plaque de montage que sur le support de travail.** Sans le support de travail, la plaque de montage avec l'outil électroportatif n'est pas stable et peut basculer.
- ▶ **Assurez-vous que les pièces longues et lourdes ne déséquilibrent pas le support de travail.** Les pièces longues et lourdes doivent être soutenues par des cales ou autre au niveau de leur extrémité libre.
- ▶ **N'approchez pas vos doigts des points d'articulation lorsque vous pliez ou dépliez le support de travail.** Vous pourriez vous coincer les doigts.

Symboles

Les symboles suivants peuvent être importants pour l'utilisation de votre support de travail. Veuillez mémoriser les symboles et leur signification. L'interprétation correcte des symboles vous aidera à mieux utiliser votre support de travail et en toute sécurité.

Symboles et leur signification



La capacité de charge maximale (outil électroportatif + pièce) du support de travail est de kg.

Description des prestations et du produit

Utilisation conforme

Le support de travail est conçu pour supporter les scies stationnaires Bosch suivantes (état : **2021.02**) :

- GCM 8 S (3 601 L16 0..)
- GCM 8 SJ (3 601 L16 2..)
- GCM 800 S (3 601 L16 1..)
- GCM 10 (0 601 B20 0..)
- GCM 10 J (3 601 M20 2..)
- GCM 10 M (3 601 M20 2..)
- GCM 10 S (0 601 B20 5..)
- GCM 10 SD (0 601 B22 5..)
- GCM 10 X (3 601 M15 0..)
- GCM 10 MX (3 601 M29 0..)
- GCM 12 (0 601 B21 0..)
- GCM 12 GDL (3 601 M23 6..)
- GCM 12 SD (0 601 B23 5..)
- GCM 216 (3 601 M33 0..)
- GCM 18V-216 (3 601 M41 0..)

- GCM 18V-305 GDC (3 601 M43 0..)
- GTM 12 (3 601 M15 0..)

Le support de travail est conçu pour sectionner des planches et des profilés en combinaison avec l'outil électroportatif.

Éléments constitutifs

La numérotation des éléments se réfère aux représentations sur les pages graphiques situées en début de notice.

- (1) Jeu de supports
- (2) Support de travail
- (3) Verrouillage roues
- (4) Poignée de blocage rallonge de table
- (5) Rallonge de table
- (6) Poignée
- (7) Pied réglable en hauteur
- (8) Montant support de travail
- (9) Verrouillage montant
- (10) Bouton de serrage d'appui de pièce
- (11) Butée longitudinale
- (12) Tablette d'appui
- (13) Cadre supérieur avec verrouillage
- (14) Traverse
- (15) Roue gauche (« L »)
- (16) Roue droite (« R »)
- (17) Cadre inférieur
- (18) Cadre de support
- (19) Set de fixation
- (20) Goupille de blocage
- (21) Plaque de positionnement
- (22) Écrou hexagonal
- (23) Bouton de déverrouillage
- (24) Levier de blocage jeu de supports
- (25) Butée
- (26) Écrou coulissant
- (27) Écrou pour le réglage du verrouillage montant
- (28) Écrou pour le réglage de la goupille de blocage
- (29) Vis de réglage pour goupille de blocage

Caractéristiques techniques

Support de travail	GTA 2500 W	
Référence	3 601 M12 1..	
Support de travail long sans rallonge de table	mm	1044
Support de travail long avec rallonge de table	mm	2510
Hauteur du support de travail	mm	947
Capacité de charge maxi (outil électroportatif + pièce)		
- Kits support	kg	180

Support de travail **GTA 2500 W**

Capacité de charge maxi (outil électroportatif + pièce) avec rallonge de table

– Kits support	kg	130
– par rallonge de table	kg	25
Poids selon EPTA-Procédure 01:2014	kg	32,2

Montage

Accessoires fournis



Reportez-vous à la représentation du contenu, dans les pages graphiques qui se trouvent en début de notice.

Avant de monter le support de travail, vérifiez qu'aucune des pièces indiquées ci-dessous ne manque :

N°	Désignation	Nombre
(1)	Jeu de supports	2
(2)	Support de travail avec montant (8)	1
(13)	Cadre supérieur avec verrouillage (3)	1
(17)	Cadre inférieur	1
(14)	Traverse	1
(15)	Roue « L »	1
(16)	Roue « R »	1
(18)	Cadre de support	1
(19)	Set de fixation comprenant :	
	– Vis à tête hexagonale	
	M10 x 100	4
	M10 x 55	1
	M10 x 50 (auto-freineur)	2
	M8 x 45	4
	M6 x 45	4
	– Vis à empreinte cruciforme	
	M8 x 50	4
	– Rondelles	
	M10 x 29	2
	M10	10
	M8	4
	M6	4
	– Écrous de blocage	
	M10	5
	M8	4
	M6	4

D'autres outils nécessaires, pas fournis avec l'outil :

- Tournevis cruciforme
- Clé à fourche (10 mm, 8 mm, 6 mm)
- Clé à molette

Montage du socle mobile

- Sortez avec précaution de l'emballage toutes les pièces fournies.
- Enlevez tout le matériel d'emballage.
- Effectuez le montage conformément aux illustrations A – E2.

Illustration B :

Les roues sont marquées pour faciliter leur orientation (« R » pour la roue droite, « L » pour la gauche).

Remarque : Ne serrez pas les écrous à fond. Les éléments vissés doivent pouvoir bouger librement.

Illustration D :

Respecter le sens de montage du cadre de support (18), indiqué par les marques « R » et « L » correspondant aux roues.

Remarque : Ne serrez pas les écrous à fond. Les éléments vissés doivent pouvoir bouger librement.

Illustration E1 :

Dans cette étape de montage, le support de travail (2) est vissé à la surface d'appui du cadre de support (18) et à la surface d'appui du cadre supérieur (13).

- Tournez les deux surfaces d'appui de manière à ce que leurs évidements latéraux soient dirigés vers la poignée.
- En vissant le support de travail, veillez à ce que le montant (8) reste dans le support du cadre inférieur (17).

Remarque : Commencez par engager les écrous sans les serrer. Serrez fermement tous les écrous seulement quand les huit vis sont correctement positionnées.

Illustration E2 :

Remarque : Ne serrez pas les écrous à fond. Les éléments vissés doivent pouvoir bouger librement.

Préparation du support de travail

Assemblage du support de travail (voir illustration F)

Avant de fixer le jeu de supports et l'outil électroportatif, déployer le châssis.

- Pour délester les goupilles de blocage (20), saisissez le support de travail par la poignée (6) et tirez-le légèrement vers le haut.
- Ouvrez le verrouillage . Cela a pour effet de libérer les goupilles de blocage qui bloquent les roues.
- Mettez un pied sur la traverse (14) et poussez avec les deux mains la poignée (6) vers le bas jusqu'à ce que les goupilles de verrouillage de l'autre côté des plaques de positionnement (21) puissent s'engager à nouveau.
- Fermez le verrouillage (3) ainsi que le verrouillage (9). Les pieds réglables en hauteur (7) aident à stabiliser et à mettre à niveau le support de travail.
- Desserrez les écrous hexagonaux (22) et vissez ou dévissez les pieds jusqu'à ce que le support de travail soit parfaitement à l'horizontale.

Préparation des kits support (voir illustrations G1–G4)

- Pour déverrouiller le jeu de supports (1), appuyez sur le bouton (23) et ouvrez le levier (24).
- Placez le jeu de supports sur le support de travail (2) et faites-le coulisser jusqu'à la butée rouge (25).
- Fermez à nouveau le levier (24). Ainsi, le jeu de supports est fermement maintenu sur le support de travail.
- Mesurez la distance x entre les orifices de montage de votre outil électroportatif.
- Déverrouillez le deuxième jeu de supports et placez-le à la distance x appropriée du jeu de supports déjà fixé.
- Fermez à nouveau le levier (24).

Fixation de l'outil électroportatif sur le jeu de supports (voir figure H)

- Placez l'outil électroportatif dans la position de transport. Les informations sur la position de transport figurent dans la notice d'utilisation de l'outil électroportatif correspondant.
- Positionnez les écrous coulissants (26) dans chacun des deux supports en les faisant coïncider avec les orifices de montage de l'outil électroportatif.
- Vissez l'outil électroportatif aux supports avec les rondelles et les vis appropriées.

Utilisation

Instructions d'utilisation

Avant tout travail, assurez-vous que les deux verrouillages (9) et (3) sont bien fermés.

Tenez toujours fermement la pièce, surtout la partie plus longue qui est la plus lourde. Après avoir sectionné la pièce, le support de travail risque de basculer du fait d'un déplacement défavorable du centre de gravité.

Ne surchargez pas le support de travail. Respectez toujours la capacité de charge maximale du support de travail.

Préparation de la tablette d'appui

Les pièces longues doivent être soutenues par des cales ou autre au niveau de leur extrémité libre.

Réglage de la hauteur de la tablette d'appui (voir illustration I)

- Placez votre pièce sur la table de sciage de l'outil électroportatif.
- Desserrez la poignée de blocage (10) et réglez la hauteur de la tablette d'appui (12) de manière à ce que votre pièce soit bien droite.
- Resserrez la poignée de blocage.

Extension du support de travail (voir illustration J)

Le support de travail peut être rallongé des deux côtés.

- Placez votre pièce longue sur la table de sciage de l'outil électroportatif.
- Desserrez la poignée de blocage concernée (4) et tirez la rallonge de table (5) vers l'extérieur, de la longueur souhaitée.

- Resserrez la poignée de blocage.

Sciage de pièces à la même longueur (voir illustration K)

Pour scier facilement des pièces à la même longueur, il est recommandé d'utiliser la butée de longueur (11).

- Tirez la butée de longueur vers le haut jusqu'en butée et positionnez la tablette d'appui à la distance souhaitée de la lame de scie de l'outil électroportatif.

Contrôle et correction des réglages de base

Pour garantir un fonctionnement sûr, vous devez vérifier les réglages de base du support de travail après une utilisation intensive et les ajuster si nécessaire. Cette opération nécessite de l'expérience et des outils spéciaux.

- Retirez l'outil électroportatif avec les kits support.

Réglage du verrouillage du montant (voir illustration L)

Avec le temps, le verrouillage (9) du montant (8) peut se desserrer.

- Fermeture du verrouillage (9).
- Glissez un tournevis pour vis à tête fendue entre le support de travail et l'écrou (27).
- Tournez le verrouillage dans le sens des aiguilles d'une montre jusqu'à ce que le levier de verrouillage puisse être solidement refermé.
- Retirez le tournevis pour vis à tête fendue et vérifiez à nouveau le réglage.

Réglage de la goupille de blocage du verrouillage de la roue (voir illustrations M1–M2)**Contrôle**

- Placez le support de travail en position de travail (écartement maximal).

Les deux goupilles de blocage (20) doivent être entièrement sorties et il ne doit y avoir aucun espace entre goupille de blocage et plaque de positionnement (21).

Réglage

- Desserrez d'un quart de tour les écrous (28) (16 mm) de chaque côté du châssis.
- Serrez la vis de réglage (29) du côté présentant un espace entre la goupille de verrouillage et la plaque de positionnement. Si cette opération ne réduit pas l'écart, desserrez la vis de réglage de l'autre côté.
- Répétez cette opération jusqu'à ce que les deux goupilles de blocage soient à nouveau complètement sorties et qu'il n'existe plus d'espace entre goupille de blocage et plaque de positionnement.
- Resserrez les écrous (28).

Transport (voir illustration N)

Pour le transport, vous devez replier le socle.

- Faites coulisser jusqu'en butée les rallonges de table (8) vers l'intérieur et les tablettes d'appui (12) et butées de longueur (11) vers le bas.
- Ouvrez le verrouillage (9).

- Pour délester les goupilles de blocage (20), saisissez le support de travail par la poignée (6) et poussez-le légèrement vers le bas.
- Ouvrez le verrouillage (3). Cela a pour effet de libérer les goupilles de blocage qui bloquent les roues.
- Mettez un pied sur la traverse (14) et tirez avec les deux mains la poignée (6) vers le haut jusqu'à ce que les goupilles de blocage situées de l'autre côté des plaques de positionnement (21) s'enclenchent à nouveau.
- Fermez le verrouillage (3).

Entretien et Service après-vente

Service après-vente et conseil utilisateurs

Notre Service après-vente répond à vos questions concernant la réparation et l'entretien de votre produit et les pièces de rechange. Vous trouverez des vues éclatées et des informations sur les pièces de rechange sur le site :

www.bosch-pt.com

L'équipe de conseil utilisateurs Bosch se tient à votre disposition pour répondre à vos questions concernant nos produits et leurs accessoires.

Pour toute demande de renseignement ou toute commande de pièces de rechange, précisez impérativement la référence à 10 chiffres figurant sur l'étiquette signalétique du produit.

Maroc

Robert Bosch Morocco SARL
53, Rue Lieutenant Mahroud Mohamed
20300 Casablanca
Tel.: +212 5 29 31 43 27
E-Mail : sav.outillage@ma.bosch.com

Vous trouverez d'autres adresses du service après-vente sous :

www.bosch-pt.com/serviceaddresses

Élimination des déchets

Prière de rapporter les supports de travail, accessoires et emballages dans un Centre de recyclage respectueux de l'environnement.

Instruções de segurança para mesas de trabalho

- ▶ **Retire a ficha da tomada e/ou retire a bateria da ferramenta elétrica antes de efetuar ajustes no aparelho ou trocar acessórios.** Um arranque involuntário de ferramentas elétricas é a causa de alguns acidentes.
- ▶ **Montar corretamente a mesa de trabalho, antes de montar a ferramenta elétrica.** Uma montagem perfeita é importante para evitar o risco de desmoroamento.
- ▶ **Fixe a ferramenta elétrica de forma segura na mesa de trabalho, antes de a usar.** Um deslizamento da ferramenta elétrica na mesa de trabalho pode causar perda de controlo.
- ▶ **Coloque a mesa de trabalho sobre uma superfície fixa, plana e horizontal.** Se a mesa de trabalho puder se deslocar ou balançar, a peça a ser trabalhada não poderá ser conduzida uniformemente.
- ▶ **Não sobrecarregue a mesa de trabalho, nem a use como escadote ou armação.** Se sobrecarregar ou se subir na mesa de trabalho, poderá ser que o centro de gravidade se desloque para cima e que a mesa tombe.
- ▶ **Ao transportar e ao trabalhar, certifique-se de que todos os parafusos e elemento de união estão bem apertados.** União soltas podem levar a instabilidades e a processos de corte imprecisos.
- ▶ **Monte e desmonte a ferramenta elétrica apenas quando esta estiver na posição de transporte (para as indicações sobre a posição de transporte ver também o manual de instruções da respetiva ferramenta elétrica).** Caso contrário, a ferramenta elétrica pode ter um centro de gravidade tão desfavorável que não a consegue segurar de forma segura.
- ▶ **Opere a ferramenta elétrica fixa na placa de montagem exclusivamente na mesa de trabalho.** Sem a mesa de trabalho, a placa de montagem com a ferramenta elétrica não fica segura e pode tombar.
- ▶ **Assegure-se de que peças compridas e pesadas não desequilibram a mesa de trabalho.** Apoie ou escore as extremidades de peças compridas e pesadas.
- ▶ **Não coloque os dedos próximos dos pontos de articulação ao abrir e fechar a mesa de trabalho.** Os dedos poderiam ser esmagados.

Símbolos

Os seguintes símbolos podem ser importantes para a utilização da sua mesa de trabalho. Os símbolos e os seus significados devem ser memorizados. A correta interpretação dos símbolos ajuda-o a utilizar a mesa de trabalho melhor e com mais segurança.

Português

Instruções de segurança

Advertências gerais de segurança



Leia todas as indicações de aviso e instruções fornecidas com a mesa de trabalho ou da ferramenta elétrica a montar.

A inobservância das indicações e instruções de segurança pode causar choque elétrico, incêndio e/ou ferimentos graves.

Símbolos e seus significados

A capacidade máx. de carga (ferramenta elétrica + peça) da mesa de trabalho é de kg.

Descrição do produto e do serviço**Utilização adequada**

A mesa de trabalho destina-se a suportar as seguintes serras estacionárias da Bosch (versão **2021.02**):

- GCM 8 S (3 601 L16 0..)
- GCM 8 SJ (3 601 L16 2..)
- GCM 800 S (3 601 L16 1..)
- GCM 10 (0 601 B20 0..)
- GCM 10 J (3 601 M20 2..)
- GCM 10 M (3 601 M20 2..)
- GCM 10 S (0 601 B20 5..)
- GCM 10 SD (0 601 B22 5..)
- GCM 10 X (3 601 M15 0..)
- GCM 10 MX (3 601 M29 0..)
- GCM 12 (0 601 B21 0..)
- GCM 12 GDL (3 601 M23 6..)
- GCM 12 SD (0 601 B23 5..)
- GCM 216 (3 601 M33 0..)
- GCM 18V-216 (3 601 M41 0..)
- GCM 18V-305 GDC (3 601 M43 0..)
- GTM 12 (3 601 M15 0..)

Combinada com a ferramenta elétrica, a mesa de trabalho destina-se a cortar no comprimento certo tábuas e perfis.

Componentes ilustrados

A numeração dos componentes exibidos diz respeito às representações existentes nas páginas dos gráficos no início do manual.

- (1) Conjunto de encaixe
- (2) Mesa de trabalho
- (3) Rodas de bloqueio
- (4) Manipulo de fixação da extensão da mesa
- (5) Extensão da mesa
- (6) Punho
- (7) Pé regulável na vertical
- (8) Apoio da mesa de trabalho
- (9) Bloqueio do apoio
- (10) Manipulo de fixação para apoio para as peças
- (11) Batente longitudinal
- (12) Apoio para as peças
- (13) Estrutura superior com bloqueio
- (14) Apoio dos pés

- (15) Roda "L"
- (16) Roda "R"
- (17) Estrutura inferior
- (18) Armação de apoio
- (19) Conjunto de fixação
- (20) Pino de bloqueio
- (21) Placa de retenção
- (22) Porca sextavada
- (23) Botão de destravamento
- (24) Alavanca com retenção do conjunto de encaixe
- (25) Batente
- (26) Porca deslizante
- (27) Porca para ajustar o bloqueio do apoio
- (28) Porca para ajustar o pino de bloqueio
- (29) Parafuso de regulação para o pino de bloqueio

Dados técnicos

Mesa de trabalho	GTA 2500 W	
Número de produto	3 601 M12 1..	
Comprimento da mesa de trabalho sem extensão da mesa	mm	1044
Comprimento da mesa de trabalho com extensão da mesa	mm	2510
Altura da mesa de trabalho	mm	947
Capacidade máx. de carga (ferramenta elétrica + peça)		
- Conjuntos de encaixe	kg	180
Capacidade máx. de carga (ferramenta elétrica + peça) com extensão da mesa		
- Conjuntos de encaixe	kg	130
- cada extensão da mesa	kg	25
Peso conforme EPTA-Procedure 01:2014	kg	32,2

Montagem**Volume de fornecimento**

Observe a este respeito a figura do material a fornecer no início do manual de instruções.

Antes de montar a mesa de trabalho, deverá verificar se todas as peças especificadas abaixo foram fornecidas:

N.º	Designação	Número
(1)	Conjunto de encaixe	2
(2)	Mesa de trabalho com apoio (8)	1
(13)	Estrutura superior com bloqueio (3)	1
(17)	Estrutura inferior	1

N.º	Designação	Número
(14)	Apoio dos pés	1
(15)	Roda "L"	1
(16)	Roda "R"	1
(18)	Armação de apoio	1
(19)	Conjunto de fixação composto por:	
	– Parafusos sextavados	
	M10 x 100	4
	M10 x 55	1
	M10 x 50 (autoblocante)	2
	M8 x 45	4
	M6 x 45	4
	– Parafusos de fenda em cruz	
	M8 x 50	4
	– Anilhas	
	M10 x 29	2
	M10	10
	M8	4
	M6	4
	– Porcas de bloqueio	
	M10	5
	M8	4
	M6	4

Ferramentas necessárias além das fornecidas:

- Chave de estrela
- Chave de bocas (10 mm, 8 mm, 6 mm)
- Chave de parafusos, ajustável

Montar a base móvel

- Retire todas as peças fornecidas cuidadosamente das respectivas embalagens.
- Remova todo o material de embalagem.
- Para a montagem siga as imagens **A-E2**.

relativo à figura B:

As rodas possuem uma marca para uma melhor orientação ("R" para a roda direita, "L" para a roda esquerda).

Nota: Não aperte muito as porcas. As peças aparafusadas têm de poder mover-se livremente.

relativo à figura D:

Tenha atenção ao sentido de montagem da armação de apoio (18), o qual é indicado através das marcas "R" e "L" correspondentes às rodas.

Nota: Não aperte muito as porcas. As peças aparafusadas têm de poder mover-se livremente.

relativo à figura E1:

Neste passo de montagem, a mesa de trabalho (2) é aparafusada ao apoio da armação de apoio (18) e ao apoio da estrutura superior (13).

- Rode os dois apoios de modo a que os entalhes laterais nos apoios indiquem na direção do punho.

- Durante o aparafusamento da mesa de trabalho, certifique-se de que os apoios (8) se encontram sempre no suporte da estrutura inferior (17).

Nota: primeiro afrouxe apenas as porcas. Só depois de os oito parafusos estarem corretamente posicionados é que as porcas devem ser bem apertadas.

relativo à figura E2:

Nota: Não aperte muito as porcas. As peças aparafusadas têm de poder mover-se livremente.

Preparar a mesa de trabalho

Instalar a mesa de trabalho (ver figura F)

Antes de fixar os conjuntos de encaixe e a ferramenta elétrica tem de abrir a base.

- Para aliviar o pino de bloqueio (20) puxe ligeiramente a mesa de trabalho para cima pelo punho (6).
- Abra o bloqueio .
Com isto, os pinos de bloqueio que prendem as rodas são recuados.
- Coloque um pé no apoio dos pés (14) e pressione com as duas mãos o punho (6) para baixo até que os pinos de bloqueio do outro lado das placas de retenção (21) possam tornar a engatar.
- Feche o bloqueio (3) e o bloqueio (9).

Os pés reguláveis na vertical (7) ajudam-no a alinhar a mesa de trabalho.

- Solte as porcas sextavadas (22) e enrosque ou desenrosque os pés até que a mesa de trabalho esteja alinhada.

Preparar os conjuntos de encaixe (ver figuras G1-G4)

- Para desbloquear o conjunto de encaixe (1) pressione o botão (23) e abra a alavanca (24).
- Coloque o conjunto de encaixe na mesa de trabalho (2) e empurre-o até ao batente vermelho (25).
- Feche novamente a alavanca (24). Deste modo o conjunto de encaixe está posicionado de forma fixa na mesa de trabalho.
- Meça a distância **x** entre os furos de montagem na ferramenta elétrica.
- Desbloqueie o segundo conjunto de encaixe e posicione-o a uma distância correspondente **x** relativamente ao conjunto de encaixe já fixo.
- Feche novamente a alavanca (24).

Fixar a ferramenta elétrica nos conjuntos de encaixe (ver figura H)

- Coloque a ferramenta elétrica na posição de transporte. Para indicações sobre a posição de transporte, consulte o manual de instruções da respetiva ferramenta elétrica.
- Posicione as porcas deslizantes (26) nos conjuntos de encaixe de forma correspondente aos furos de montagem da ferramenta elétrica.
- Aparafuse o conjunto de encaixe e a ferramenta elétrica com as anilhas e parafusos adequados.

Funcionamento

Instruções de trabalho

Antes de iniciar os trabalhos, certifique-se de que os dois bloqueios (9) e (3) estão sempre fechados.

Segure sempre firmemente a peça a ser trabalhada, especialmente o pedaço mais longo e mais pesado. Após cortar a peça a ser trabalhada é possível que o centro de gravidade se desloque desfavoravelmente, de modo que a mesa de trabalho tombe.

Não sobrecarregue a mesa de trabalho. Observe sempre a capacidade portante máxima da mesa de trabalho.

Preparar o apoio para as peças

Apoie ou escore as extremidades de peças compridas.

Ajustar a altura do apoio para as peças (ver figura I)

- Coloque a peça na mesa de serra da ferramenta elétrica.
- Solte o manípulo de fixação (10) e ajuste a altura do apoio para as peças (12) de forma a que a peça assente a direito.
- Aperte novamente o manípulo de fixação.

Prolongar a mesa de trabalho (ver figura J)

A mesa de trabalho pode ser prolongada de ambos os lados.

- Coloque a peça comprida na mesa de serra da ferramenta elétrica.
- Se necessário, solte o manípulo de fixação (4) correspondente e puxe a extensão da mesa (5) para fora até à distância desejada.
- Aperte novamente este manípulo de fixação.

Serrar peças com o mesmo comprimento (ver figura K)

Para serrar facilmente peças com o mesmo comprimento, é possível utilizar o batente longitudinal (11).

- Puxe o batente longitudinal para cima até ao batente e posicione o apoio para as peças à distância desejada relativamente à lâmina de serra da ferramenta elétrica.

Verificar e realizar os ajustes básicos

Após uso intensivo, deverá verificar, e se necessário corrigir, os ajustes básicos da mesa de trabalho para assegurar uma função segura. Para tal são necessárias experiência e ferramentas especiais.

- Para o efeito, retire a ferramenta elétrica com os conjuntos de encaixe.

Ajustar o bloqueio do apoio (ver figura L)

O bloqueio (9) para o apoio (8) pode afrouxar com o tempo.

- Feche o bloqueio (9).
- Insira uma chave de fenda entre a mesa de trabalho e a porca (27).
- Rode o bloqueio para a direita até que seja possível fechar novamente a alavanca para o bloqueio com alguma força.
- Retire a chave de fenda e verifique novamente o ajuste.

Ajustar o pino de bloqueio da roda (ver figuras M1–M2)

Verificar

- Coloque a mesa de trabalho na posição de trabalho (completamente aberta).

Os dois pinos de bloqueio (20) têm de estar totalmente para fora e não pode haver qualquer fenda entre o pino de bloqueio e a placa de retenção (21).

Ajustar

- Solte as porcas (28) (16 mm) em um quarto de volta de cada lado da base.
- Aperte o parafuso de regulação (29) do lado em que existe uma fenda entre o pino de bloqueio e a placa de retenção. Se isto não fizer com que a fenda fique mais pequena, solte o parafuso de regulação do outro lado.
- Repita este processo até que o pino de bloqueio esteja novamente totalmente para fora e não exista qualquer fenda entre o pino de bloqueio e a placa de retenção.
- Aperte novamente as porcas (28).

Transporte (ver figura N)

Para o transporte tem de fechar a base.

- Empurre as extensões da mesa (5) totalmente para dentro e os apoios para as peças (12) e o batente longitudinal (11) totalmente para baixo.
- Abra o bloqueio (9).
- Para aliviar o pino de bloqueio (20) pressione ligeiramente a mesa de trabalho para baixo pelo punho (6).
- Abra o bloqueio (3). Com isto, os pinos de bloqueio que prendem as rodas são recuados.
- Coloque um pé no apoio dos pés (14) e puxe com as duas mãos o punho (6) para cima até que os pinos de bloqueio do outro lado das placas de retenção (21) possam tornar a engatar.
- Feche o bloqueio (3).

Manutenção e assistência técnica

Serviço pós-venda e aconselhamento

O serviço pós-venda responde às suas perguntas a respeito de serviços de reparação e de manutenção do seu produto, assim como das peças sobressalentes. Desenhos explodidos e informações acerca das peças sobressalentes também em:

www.bosch-pt.com

A nossa equipa de consultores Bosch esclarece com prazer todas as suas dúvidas a respeito dos nossos produtos e acessórios.

Indique para todas as questões e encomendas de peças sobressalentes a referência de 10 dígitos de acordo com a placa de características do produto.

Brasil

Robert Bosch Ltda. – Divisão de Ferramentas Elétricas
Rodovia Anhanguera, Km 98 - Parque Via Norte
13065-900, CP 1195
Campinas, São Paulo

Tel.: 0800 7045 446
www.bosch.com.br/contato

Encontra outros endereços da assistência técnica em:
www.bosch-pt.com/serviceaddresses

Eliminação

As mesas de trabalho, acessórios e embalagens devem ser enviados a uma reciclagem ecológica de matéria-prima.

Español

Indicaciones de seguridad

Indicaciones de seguridad generales



Lea todas las indicaciones de advertencia e instrucciones de la mesa de trabajo o incluidas en la herramienta eléctrica que va a montar. El incumplimiento de las indicaciones de seguridad y de las instrucciones pueden causar descargas eléctricas, incendios y/o lesiones graves.

Indicaciones de seguridad para mesas de trabajo

- ▶ **Retire el conector de la toma de corriente y/o extraiga la batería de la herramienta eléctrica antes de realizar ajustes en el aparato o sustituir accesorios.** La puesta en marcha accidental de la herramienta eléctrica puede provocar accidentes.
- ▶ **Ensamble correctamente la mesa de trabajo antes de montar la herramienta eléctrica.** Un montaje adecuado es importante para evitar el riesgo de derrumbe.
- ▶ **Fije la herramienta eléctrica de forma segura sobre la mesa de trabajo antes de utilizarla.** Podría perder el control sobre la herramienta eléctrica si ésta no va correctamente sujeta a la mesa de trabajo.
- ▶ **Fije la mesa de trabajo a una superficie firme, lisa y horizontal.** Si la mesa de trabajo se desplaza sobre la base o tambalea, no es posible guiar uniformemente ni de forma segura la pieza.
- ▶ **No sobrecargue la mesa de trabajo y no la utilice como escalera o andamio.** Al sobrecargar o subirse a la mesa de trabajo puede ocurrir que ésta vuelque.
- ▶ **Asegúrese de que todos los tornillos y elementos de unión están bien apretados durante el transporte y en los trabajos.** Una sujeción deficiente puede provocar una inestabilidad y un serrado inexacto.
- ▶ **Monte y desmonte la herramienta eléctrica sólo cuando esté en la posición de transporte (para las indicaciones sobre la posición de transporte vea también las instrucciones de servicio de la respectiva herramienta eléctrica).** De lo contrario, la herramienta eléctrica pue-

de tener un centro de gravedad tan desfavorable que no la pueda sostener con seguridad.

- ▶ **Opere la herramienta eléctrica montada en la placa de montaje sólo en la mesa de trabajo.** Sin la mesa de trabajo, la placa de montaje con la herramienta eléctrica no está asegurada y puede volcarse.
- ▶ **Asegúrese de que las piezas de trabajo largas y pesadas no perturben el equilibrio de la mesa de trabajo.** En las piezas de trabajo largas y pesadas, su extremo libre deberá sostenerse convenientemente.
- ▶ **Cuando empuje o separe la mesa de trabajo, no acerque los dedos a los puntos de articulación.** Sus dedos podrían ser magullados.

Símbolos

Los símbolos mostrados a continuación pueden ser de importancia en el uso de la mesa de trabajo. Es importante que retenga en su memoria estos símbolos y su significado. La interpretación correcta de estos símbolos le ayudará a manejar mejor, y de forma más segura, la mesa de trabajo.

Simbología y su significado

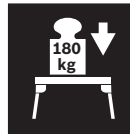

La capacidad de carga máxima (herramienta eléctrica + pieza de trabajo) de la mesa de trabajo es de kg.

Descripción del producto y servicio

Utilización reglamentaria

La mesa de trabajo ha sido concebida para alojar las siguientes sierras estacionarias de Bosch (última actualización **2021.02**):

- GCM 8 S (3 601 L16 0..)
- GCM 8 SJ (3 601 L16 2..)
- GCM 800 S (3 601 L16 1..)
- GCM 10 (0 601 B20 0..)
- GCM 10 J (3 601 M20 2..)
- GCM 10 M (3 601 M20 2..)
- GCM 10 S (0 601 B20 5..)
- GCM 10 SD (0 601 B22 5..)
- GCM 10 X (3 601 M15 0..)
- GCM 10 MX (3 601 M29 0..)
- GCM 12 (0 601 B21 0..)
- GCM 12 GDL (3 601 M23 6..)
- GCM 12 SD (0 601 B23 5..)
- GCM 216 (3 601 M33 0..)
- GCM 18V-216 (3 601 M41 0..)
- GCM 18V-305 GDC (3 601 M43 0..)
- GTM 12 (3 601 M15 0..)

La mesa de trabajo, en combinación con la herramienta eléctrica, ha sido concebida para cortar a longitud tablas y perfiles.

Componentes principales

La numeración de los componentes representados hace referencia a las figuras de las páginas de gráficos que aparecen al inicio de las instrucciones.

- (1) Juego de alojamiento
- (2) Mesa de trabajo
- (3) Enclavamiento de ruedas
- (4) Pomo de fijación de la prolongación de la mesa
- (5) Prolongación de la mesa
- (6) Empuñadura
- (7) Pie ajustable en altura
- (8) Apoyo de la mesa de trabajo
- (9) Enclavamiento del apoyo
- (10) Pomo de fijación del soporte de la pieza de trabajo
- (11) Tope longitudinal
- (12) Soporte de la pieza de trabajo
- (13) Bastidor superior con enclavamiento
- (14) Apoyo de pié
- (15) Rueda "L"
- (16) Rueda "R"
- (17) Bastidor inferior
- (18) Marco de apoyo
- (19) Juego de piezas de sujeción
- (20) Perno de bloqueo
- (21) Placa de retención
- (22) Tuerca hexagonal
- (23) Botón de desbloqueo
- (24) Palanca de retención del juego de alojamiento
- (25) Tope
- (26) Tuerca desplazable
- (27) Tuerca para el ajuste del enclavamiento del apoyo
- (28) Tuerca para el ajuste del perno de bloqueo
- (29) Tornillo de ajuste para el perno de bloqueo

Datos técnicos

Mesa de trabajo		GTA 2500 W
Número de artículo		3 601 M12 1..
Longitud de la mesa de trabajo sin la prolongación de la mesa	mm	1044
Longitud de la mesa de trabajo con la prolongación de la mesa	mm	2510
Altura de la mesa de trabajo	mm	947
Capacidad de carga máx. (herramienta eléctrica + pieza de trabajo)		
- Juegos de alojamiento	kg	180
Capacidad portante máx. (herramienta eléctrica + pieza de trabajo) con la prolongación de la mesa		
- Juegos de alojamiento	kg	130

Mesa de trabajo		GTA 2500 W
- por prolongación de mesa	kg	25
Peso según EPTA-Procedure 01:2014	kg	32,2

Montaje

Suministro de serie



Observe la representación del volumen de suministro al comienzo de las instrucciones de servicio.

Antes de montar la mesa de trabajo compruebe si se han suministrado todas las partes que a continuación se detallan:

Núm.	Descripción	Cantidad
(1)	Juego de alojamiento	2
(2)	Mesa de trabajo con apoyo (8)	1
(13)	Bastidor superior con enclavamiento (3)	1
(17)	Bastidor inferior	1
(14)	Apoyo de pié	1
(15)	Rueda "L"	1
(16)	Rueda "R"	1
(18)	Marco de apoyo	1
(19)	Juego de piezas de sujeción integrado por:	
	- Tornillos hexagonales	
	M10 x 100	4
	M10 x 55	1
	M10 x 50 (autofrenable)	2
	M8 x 45	4
	M6 x 45	4
	- Tornillos con ranura en cruz	
	M8 x 50	4
	- Arandelas	
	M10 x 29	2
	M10	10
	M8	4
	M6	4
	- Tuercas de seguridad	
	M10	5
	M8	4
	M6	4

Herramientas necesarias que no se suministran con el aparato:

- Destornillador de cruz
- Llave de boca (10 mm, 8 mm, 6 mm)
- Llave para tuercas, ajustable

Montaje del bastidor inferior móvil

- Saque cuidadosamente del embalaje todas las partes suministradas.
- Desembale las piezas completamente.
- Para el montaje, siga las figuras **A–E2**.

Figura B:

Para una mejor orientación, las ruedas están provistas de marcas ("R" para la rueda derecha, "L" para la rueda izquierda).

Indicación: No apriete demasiado las tuercas. Las partes atornilladas deben poder moverse libremente.

Figura D:

Preste atención a la dirección correcta de montaje del marco de apoyo (**18**), que se indica con las marcas "R" y "L" correspondientes a las ruedas.

Indicación: No apriete demasiado las tuercas. Las partes atornilladas deben poder moverse libremente.

Figura E1:

En este paso de montaje, la mesa de trabajo (**2**) se atornilla con el soporte del marco de apoyo (**18**) y el soporte del marco superior (**13**).

- Gire los dos soportes de manera que las escotaduras laterales de los mismos apunten hacia la empuñadura.
- Al atornillar la mesa de trabajo, asegúrese de que el apoyo (**8**) se encuentre siempre en el soporte del marco inferior (**17**).

Indicación: Atornille las tuercas sin apretarlas al principio. Recién cuando los ocho tornillos estén correctamente colocados, apriete firmemente todas las tuercas.

Figura E2:

Indicación: No apriete demasiado las tuercas. Las partes atornilladas deben poder moverse libremente.

Preparación de la mesa de trabajo

Montaje de la mesa de trabajo (ver figura F)

Antes de fijar los juegos de alojamiento y la herramienta eléctrica, debe desplegar el bastidor inferior.

- Para descargar los pernos de bloqueo (**20**), tire de la mesa de trabajo ligeramente hacia arriba por la empuñadura (**6**).
- Abra el enclavamiento . Esto retrae los pernos de bloqueo que bloquean las ruedas.
- Ponga un pie en el apoyo de pie (**14**) y, con ambas manos, presione hacia abajo la empuñadura (**6**), hasta que los pernos de bloqueo encastren de nuevo en el otro lado de la placa de retención (**21**).
- Cierre tanto el enclavamiento (**3**) como también el enclavamiento (**9**).

Los pies ajustables en altura (**7**) le ayudan a nivelar la mesa de trabajo.

- Afloje las tuercas hexagonales (**22**) y atornille los pies hacia dentro o hacia fuera, hasta que la mesa de trabajo esté nivelada.

Preparación de juegos de alojamiento (ver figuras G1–G4)

- Para desenclavar el juego de alojamiento (**1**), presione sobre el botón (**23**) y abra la palanca (**24**).
- Coloque el juego de alojamiento sobre la mesa de trabajo (**2**) y desplácelo hasta el tope rojo (**25**).
- Cierre de nuevo la palanca (**24**). De este modo, el juego de alojamiento queda firmemente posicionado en la mesa de trabajo.
- Mida la distancia **x** entre los orificios de montaje de su herramienta eléctrica.
- Desenclave el segundo juego de alojamiento y posicione lo a la distancia adecuada **x** del juego de alojamiento ya fijado.
- Cierre de nuevo la palanca (**24**).

Fijación de la herramienta eléctrica sobre los juegos de alojamiento (ver figura H)

- Ponga la herramienta eléctrica en la posición de transporte. Indicaciones respecto a la posición de transporte se encuentran en las instrucciones de servicio de la respectiva herramienta eléctrica.
- Posicione las tuercas desplazables (**26**) en los juegos de alojamiento para que coincidan con los orificios de montaje de la herramienta eléctrica.
- Atornille el juego de alojamiento y la herramienta eléctrica con las arandelas y los tornillos adecuados.

Operación

Instrucciones para la operación

Antes de comenzar con el trabajo, asegúrese de que ambos enclavamientos (**9**) y (**3**) estén cerrados.

En todo momento sujete con firmeza la pieza de trabajo, especialmente el tramo que sea más largo y pesado. Una vez dividida la pieza, el centro de gravedad puede modificarse en tal medida que la mesa de trabajo llegue a volcar.

No sobrecargue la mesa de trabajo. Siempre tenga en cuenta la capacidad de carga máxima de la mesa de trabajo.

Preparación del soporte de la pieza de trabajo

En las piezas de trabajo largas deberá apoyarse correspondientemente su extremo libre.

Ajuste de la altura del soporte de la pieza de trabajo (ver figura I)

- Coloque la pieza de trabajo en la mesa de aserrar de la herramienta eléctrica.
- Afloje el pomo de fijación (**10**) y ajuste la altura del soporte de la pieza de trabajo (**12**) de tal modo, que su pieza de trabajo quede recta.
- Apriete de nuevo este pomo de fijación.

Prolongación de la mesa de trabajo (ver figura J)

La mesa de trabajo puede prolongarse por ambos lados.

- Coloque su pieza de trabajo larga en la mesa de aserrar de la herramienta eléctrica.
- Afloje el correspondiente pomo de fijación (4) y tire de la prolongación de la mesa (5) hacia fuera, hasta la distancia deseada.
- Apriete de nuevo este pomo de fijación.

Serrado de piezas de trabajo de igual longitud (ver figura K)

Para un corte fácil de piezas de trabajo de igual longitud, puede usar el tope longitudinal (11) (accesorio).

- Tire el tope longitudinal hacia arriba, hasta el tope, y posicione el soporte de la pieza de trabajo a la distancia deseada de la hoja de sierra de la herramienta eléctrica.

Comprobación y reajuste del ajuste básico

Si la mesa de trabajo ha estado sometida a un uso intenso, deberá verificarse y reajustarse, dado el caso, el ajuste básico para garantizar un funcionamiento seguro. Para ello se requiere cierta experiencia y la correspondiente herramienta especial.

- Para ello, retire la herramienta eléctrica con los juegos de alojamiento.

Ajuste del enclavamiento del apoyo (ver figura L)

El enclavamiento (9) para el apoyo (8) se puede aflojar con el tiempo.

- Cierre el enclavamiento (9).
- Introduzca un destornillador para tornillos ranurados entre la mesa de trabajo y la tuerca (27).
- Gire el enclavamiento en el sentido de las agujas del reloj, hasta que la palanca del enclavamiento pueda volver a cerrarse con fuerza.
- Retire el destornillador para tornillos ranurados y compruebe otra vez el ajuste.

Ajuste del perno de bloqueo del enclavamiento de rueda (ver figuras M1–M2)**Control**

- Ponga la mesa de trabajo en la posición de trabajo (completamente extendida).

Ambos pernos de bloqueo (20) deben estar completamente extendidos y no debe haber ningún intersticio entre el perno de bloqueo y la placa de retención (21).

Reajuste

- Con un cuarto de vuelta, afloje las tuercas (28) (16 mm) en cada lado del bastidor inferior.
- Apriete el tornillo de ajuste (29) en el lado donde hay un intersticio entre el perno de bloqueo y la placa de retención. En el caso de que no se reduzca el intersticio de este modo, afloje el tornillo de ajuste del otro lado.
- Repita esta operación, hasta que los dos pernos de bloqueo vuelvan a estar completamente extendidos y no quede ningún intersticio entre el perno de bloqueo y la placa de retención.
- Apriete de nuevo firmemente las tuercas (28).

Transporte (ver figura N)

Para el transporte tiene que plegar el bastidor inferior.

- Desplace las prolongaciones de la mesa (5) completamente hacia el interior, así como el soporte de la pieza de trabajo (12) y los topes longitudinales (11) completamente hacia abajo.
- Abra el enclavamiento (9).
- Para descargar los pernos de bloqueo (20), presione la mesa de trabajo ligeramente hacia abajo por la empuñadura (6).
- Abra el enclavamiento (3). Esto retrae los pernos de bloqueo que bloquean las ruedas.
- Ponga un pie en el apoyo de pie (14) y, con ambas manos, tire hacia arriba la empuñadura (6), hasta que los pernos de bloqueo encastren de nuevo en el otro lado de la placa de retención (21).
- Cierre el enclavamiento (3).

Mantenimiento y servicio**Servicio técnico y atención al cliente**

El servicio técnico le asesorará en las consultas que pueda Ud. tener sobre la reparación y mantenimiento de su producto, así como sobre piezas de recambio. Las representaciones gráficas tridimensionales e informaciones de repuestos se encuentran también bajo: www.bosch-pt.com

El equipo asesor de aplicaciones de Bosch le ayuda gustosamente en caso de preguntas sobre nuestros productos y sus accesorios.

Para cualquier consulta o pedido de piezas de repuesto es imprescindible indicar el nº de artículo de 10 dígitos que figura en la placa de características del producto.

México

Robert Bosch S. de R.L. de C.V.
Calle Robert Bosch No. 405
C.P. 50071 Zona Industrial, Toluca - Estado de México
Tel.: (52) 55 528430-62
Tel.: 800 6271286
www.bosch-herramientas.com.mx

Direcciones de servicio adicionales se encuentran bajo:

www.bosch-pt.com/serviceaddresses

Eliminación

Las mesas de trabajo, los accesorios y los embalajes deberán someterse a un proceso de reciclaje respetuoso con el medioambiente.

Português do Brasil

Indicações de segurança

Indicações gerais de segurança



Leia todas indicações de aviso e instruções fornecidas junto com a mesa de trabalho ou com a ferramenta elétrica a montar. O desrespeito das indicações de segurança e das instruções apresentadas abaixo pode causar choque elétrico, incêndio e/ou graves lesões.

Indicações de segurança para mesas de trabalho

- ▶ **Retire o plugue da tomada e/ou remova a bateria da ferramenta elétrica antes de executar ajustes na ferramenta ou de substituir acessórios.** O arranque involuntário das ferramentas elétricas é a causa de alguns acidentes.
- ▶ **Monte corretamente a mesa de trabalho, antes de colocar a ferramenta elétrica.** Uma montagem correta é importante para evitar o risco de avaria.
- ▶ **Fixe a ferramenta elétrica à mesa de trabalho de forma segura antes de a utilizar.** Se a ferramenta elétrica escorregar na mesa de trabalho, tal pode causar a perda de controle.
- ▶ **Coloque a mesa de trabalho sobre uma superfície estável, plana e horizontal.** Se a mesa de trabalho balançar ou for possível deslizar a mesma, a peça não pode ser conduzida de forma segura e uniforme.
- ▶ **Não sobrecarregue a mesa de trabalho, nem a use como escada ou armação.** Se sobrecarregar ou se subir na mesa de trabalho, o centro de gravidade da mesa de trabalho pode se deslocar para cima e pode tombar.
- ▶ **Para o transporte e para os trabalhos, certifique-se de que todos os parafusos e elementos de união estão bem apertados.** As uniões frouxas podem causar instabilidades e processos de serragem imprecisos.
- ▶ **Monte e desmonte a ferramenta elétrica somente quando esta estiver na posição de transporte (para as indicações sobre a posição de transporte veja também o manual de instruções da respectiva ferramenta elétrica).** Caso contrário, a ferramenta elétrica pode ter um centro de gravidade tão desfavorável que não a consegue segurar de forma segura.
- ▶ **Opere a ferramenta elétrica fixa na placa de montagem exclusivamente sobre a mesa de trabalho.** Sem a mesa de trabalho, a placa de montagem com a ferramenta elétrica não fica segura e pode tombar.
- ▶ **Certifique-se de que as peças compridas e pesadas não desequilibram a mesa de trabalho.** As peças compridas e pesadas devem ser apoiadas na extremidade livre.

- ▶ **Ao abrir ou fechar a mesa de trabalho não coloque os seus dedos próximos dos pontos de articulação.** Os dedos podem ser esmagados.

Símbolos

Os seguintes símbolos podem ser importantes para a utilização da sua mesa de trabalho. Memorize os símbolos e o respetivo significado. A interpretação correta dos símbolos ajuda você a usar melhor e de forma mais segura a mesa de trabalho.

Símbolos e seus respetivos significados



A capacidade máxima de carga (ferramenta elétrica + peça) da mesa de trabalho é de kg.

Descrição do produto e especificações

Utilização adequada

A mesa de trabalho é compatível com as seguintes serras estacionárias da Bosch (versão **2021.02**):

- GCM 8 S (3 601 L16 0..)
- GCM 8 SJ (3 601 L16 2..)
- GCM 800 S (3 601 L16 1..)
- GCM 10 (0 601 B20 0..)
- GCM 10 J (3 601 M20 2..)
- GCM 10 M (3 601 M20 2..)
- GCM 10 S (0 601 B20 5..)
- GCM 10 SD (0 601 B22 5..)
- GCM 10 X (3 601 M15 0..)
- GCM 10 MX (3 601 M29 0..)
- GCM 12 (0 601 B21 0..)
- GCM 12 GDL (3 601 M23 6..)
- GCM 12 SD (0 601 B23 5..)
- GCM 216 (3 601 M33 0..)
- GCM 18V-216 (3 601 M41 0..)
- GCM 18V-305 GDC (3 601 M43 0..)
- GTM 12 (3 601 M15 0..)

Juntamente com a ferramenta elétrica, a mesa de trabalho destina-se a cortar tábuas e perfis no comprimento certo.

Componentes ilustrados

A numeração dos componentes ilustrados refere-se à apresentação nas páginas de esquemas no início do manual.

- (1) Conjunto de encaixe
- (2) Mesa de trabalho
- (3) Travas da roda
- (4) Manipulo de fixação da extensão da mesa
- (5) Extensão da mesa

- (6) Punho
- (7) Pé regulável em altura
- (8) Apoio da mesa de trabalho
- (9) Trava do apoio
- (10) Manipulo de fixação do encaixe da peça
- (11) Limitador de comprimento
- (12) Apoio para as peças
- (13) Estrutura superior com travamento
- (14) Apoio para os pés
- (15) Roda "L"
- (16) Roda "R"
- (17) Estrutura inferior
- (18) Armação de apoio
- (19) Conjunto de fixação
- (20) Pino de bloqueio
- (21) Placa de retenção
- (22) Porca sextavada
- (23) Botão de destravamento
- (24) Alavanca com retenção do conjunto de encaixe
- (25) Limitador
- (26) Porca deslizante
- (27) Porca para ajustar o travamento do apoio
- (28) Porca para ajustar o pino de bloqueio
- (29) Parafuso de regulagem para o pino de bloqueio

Dados técnicos

Mesa de trabalho		GTA 2500 W
Número de produto		3 601 M12 1..
Comprimento da mesa de trabalho sem extensão da mesa	mm	1044
Comprimento da mesa de trabalho com extensão da mesa	mm	2510
Altura da mesa de trabalho	mm	947
Capacidade máx. de carga (ferramenta elétrica + peça)		
– Conjuntos de encaixe	kg	180
Capacidade máx. de carga (ferramenta elétrica + peça) com extensão da mesa		
– Conjuntos de encaixe	kg	130
– cada extensão da mesa	kg	25
Peso conforme EPTA-Procedure 01:2014	kg	32,2

Montagem

Volume de fornecimento



Observe a representação do volume de fornecimento no início do manual de instruções.

Antes de montar a mesa de trabalho, verifique se todas as peças listadas abaixo foram fornecidas:

Nº	Designação	Número
(1)	Conjunto de encaixe	2
(2)	Mesa de trabalho com apoio (8)	1
(13)	Estrutura superior com travamento (3)	1
(17)	Estrutura inferior	1
(14)	Apoio para os pés	1
(15)	Roda "L"	1
(16)	Roda "R"	1
(18)	Armação de apoio	1
(19)	Conjunto de fixação composto por:	
	– Parafusos sextavados	
	M10 x 100	4
	M10 x 55	1
	M10 x 50 (autoblocante)	2
	M8 x 45	4
	M6 x 45	4
	– Parafusos de fenda em cruz	
	M8 x 50	4
	– Arruelas	
	M10 x 29	2
	M10	10
	M8	4
	M6	4
	– Porcas de retenção	
	M10	5
	M8	4
	M6	4

Ferramentas necessárias adicionais além das fornecidas:

- Chave de fenda em cruz
- Chave de bocas (10 mm, 8 mm, 6 mm)
- Chave de parafusos, ajustável

Monte a base móvel

- Retire com cuidado todas as peças de suas respectivas embalagens.
- Remova todo o material de embalagem.
- Para a montagem siga as figuras **A-E2**.

relativo à figura B:

Para uma melhor orientação as rodas estão identificadas com uma marca ("R" para a roda direita, "L" para a roda esquerda).

Nota: Não aperte muito as porcas. As peças aparafusadas devem mover-se livremente.

relativo à figura D:

Tenha atenção ao sentido de montagem da armação de apoio (18), o qual é indicado através das marcas "R" e "L" correspondentes às rodas.

Nota: Não aperte muito as porcas. As peças aparafusadas devem mover-se livremente.

relativo à figura E1:

Neste passo de montagem, a mesa de trabalho (2) é aparafusada ao apoio da estrutura de suporte (18) e o suporte da estrutura superior (13).

- Rode os dois apoios de modo a que os entalhes laterais nos apoios indiquem na direção do punho.
- Durante o aparafusamento da mesa de trabalho, se certifique de que os apoios (8) se encontram sempre no suporte da estrutura inferior (17).

Nota: primeiro afrouxe apenas as porcas. Só depois de os oito parafusos estarem corretamente posicionados é que as porcas devem ser bem apertadas.

relativo à figura E2:

Nota: Não aperte muito as porcas. As peças aparafusadas devem mover-se livremente.

Preparar a mesa de trabalho

Instalar a mesa de trabalho (ver figura F)

Antes de fixar os conjuntos de encaixe e a ferramenta elétrica é necessário abrir a base.

- Para aliviar o pino de bloqueio (20) puxe ligeiramente a mesa de trabalho para cima pelo punho (6).
- Abra a trava .
Deste modo, os pinos de bloqueio que prendem as rodas são recuados.
- Coloque um pé no apoio para os pés (14) e pressione com as duas mãos o punho (6) para baixo até que os pinos de bloqueio do outro lado das placas de retenção (21) possam engatar novamente.
- Feche a trava (3) e a trava (9).

Os pés reguláveis em altura (7) ajudam você a alinhar a mesa de trabalho.

- Solte as porcas sextavadas (22) e aparafuse os pés para dentro ou para fora até que a mesa de trabalho esteja nivelada.

Preparar os conjuntos de encaixe (ver figuras G1–G4)

- Para desbloquear o conjunto de encaixe (1) pressione o botão (23) e abra a alavanca (24).
- Coloque o conjunto de encaixe na mesa de trabalho (2) e empurre o mesmo até ao limitador vermelho (25).
- Feche novamente a alavanca (24). Deste modo o conjunto de encaixe está posicionado de forma fixa na mesa de trabalho.
- Meça a distância x entre os furos de montagem na ferramenta elétrica.

- Desbloqueie o segundo conjunto de encaixe e posicione o mesmo a uma distância correspondente x relativamente ao conjunto de encaixe já fixo.
- Feche novamente a alavanca (24).

Fixar a ferramenta elétrica nos conjuntos de encaixe (ver figura H)

- Coloque a ferramenta elétrica na posição de transporte. Para indicações sobre a posição de transporte, consulte o manual de instruções da respectiva ferramenta elétrica.
- Posicione as porcas deslizantes (26) nos conjuntos de encaixe de forma correspondente aos furos de montagem da ferramenta elétrica.
- Aparafuse o conjunto de encaixe e a ferramenta elétrica com as arruelas e parafusos adequados.

Funcionamento

Indicações de trabalho

Antes de iniciar os trabalhos, se certifique de que as duas travas (9) e (3) estão sempre fechadas.

Segure sempre bem a peça, especialmente em cortes compridos e pesados. Depois de cortar a peça, o centro de gravidade pode ficar tão desfavorável que a mesa de trabalho tomba.

Não sobrecarregue a mesa de trabalho. Tenha sempre atenção à capacidade máxima de carga da mesa de trabalho.

Preparar o apoio para as peças

As peças compridas devem ser apoiadas na extremidade livre.

Ajustar a altura do apoio para as peças (ver figura I)

- Coloque a peça na mesa de serra da ferramenta elétrica.
- Solte o manípulo de fixação (10) e ajuste a altura do apoio para as peças (12) de forma a que a peça assente a direito.
- Aperte novamente o manípulo de fixação.

Prolongar a mesa de trabalho (ver figura J)

A mesa de trabalho pode ser prolongada de ambos os lados.

- Coloque a peça comprida na mesa de serra da ferramenta elétrica.
- Se necessário, solte o manípulo de fixação correspondente (4) e puxe a extensão da mesa (5) para fora até à distância desejada.
- Aperte novamente o manípulo de fixação.

Serrar peças de mesmo comprimento (ver figura K)

Para serrar facilmente peças com o mesmo comprimento, é possível usar o limitador de comprimento (11).

- Puxe o limitador de comprimento para cima até ao batente e posicione o apoio para as peças à distância desejada relativamente à lâmina de serra da ferramenta elétrica.

Verificar e ajustar as definições básicas

Para garantir uma função segura, é necessário verificar as definições básicas da mesa de trabalho após uma utilização intensa e, eventualmente, voltar a ajustar, o que exige experiência e uma ferramenta especial correspondente.

- Além disso, retire a ferramenta elétrica com os conjuntos de encaixe.

Ajustar o travamento do apoio (ver figura L)

A trava (9) para o apoio (8) pode afrouxar com o tempo.

- Feche a trava (9).
- Insira uma chave de fenda entre a mesa de trabalho e a porca (27).
- Rode a trava para a direita até que seja possível fechar novamente a alavanca para o travamento com alguma força.
- Retire a chave de fenda e verifique novamente o ajuste.

Ajustar o pino de bloqueio da roda (ver figuras M1–M2)

Controlar

- Coloque a mesa de trabalho na posição de trabalho (completamente aberta).

Os dois pinos de bloqueio (20) têm de estar totalmente para fora e não pode existir qualquer fenda entre o pino de bloqueio e a placa de retenção (21).

Ajustar

- Solte as porcas (28) (16 mm) em um quarto de volta de cada lado da base.
- Aperte o parafuso de regulação (29) do lado em que existe uma fenda entre o pino de bloqueio e a placa de retenção. Se isso não reduzir a fenda, solte o parafuso de regulação do outro lado.
- Repita esse processo até que o pino de bloqueio esteja outra vez totalmente para fora e não exista qualquer fenda entre o pino de bloqueio e a placa de retenção.
- Aperte novamente as porcas (28).

Transporte (ver figura N)

Para o transporte feche a base.

- Empurre as extensões da mesa (5) totalmente para dentro e os apoios para as peças (12) e os limitadores de comprimento (11) totalmente para baixo.
- Abra a trava (9).
- Para aliviar o pino de bloqueio (20) pressione ligeiramente a mesa de trabalho para baixo pelo punho (6).
- Abra a trava (3). Deste modo, os pinos de bloqueio que prendem as rodas são recuados.
- Coloque um pé no apoio para os pés (14) e puxe com as duas mãos o punho (6) para cima até que os pinos de bloqueio do outro lado das placas de retenção (21) possam engatar novamente.
- Feche a trava (3).

Manutenção e serviço

Serviço pós-venda e assistência ao cliente

O serviço pós-venda responde às suas perguntas a respeito de serviços de reparação e de manutenção do seu produto, assim como das peças sobressalentes. Desenhos explodidos e informações sobre peças sobressalentes também em:

www.bosch-pt.com

A nossa equipe de consultores Bosch esclarece com prazer todas as suas dúvidas a respeito dos nossos produtos e acessórios.

Indique em todas as questões ou encomendas de peças sobressalentes impreterivelmente a referência de 10 dígitos de acordo com a placa de características do produto.

Brasil

Robert Bosch Ltda. – Divisão de Ferramentas Elétricas
Rodovia Anhanguera, Km 98 - Parque Via Norte
13065-900, CP 1195
Campinas, São Paulo
Tel.: 0800 7045 446
www.bosch.com.br/contato

Encontre outros endereços da assistência técnica em:

www.bosch-pt.com/serviceaddresses

Descarte

Mesas de trabalho, acessórios e embalagens devem ser enviados a uma reciclagem ecológica de matérias-primas.

中文

安全规章

一般安全规章



阅读工作台或待安装电动工具附带的所有警告提示和说明。不遵守安全规章和指示可能会导致触电、着火和/或严重伤害。

针对工作台的安全规章

- ▶ 在您进行设备调整或更换配件之前，请将插头从电源插座中拔出，并且/或者将充电电池从电动工具中取出。意外启动电动工具可能造成意外。
- ▶ 安装电动工具之前必须先正确地组装工作台。正确组装工作台非常重要，这样可以避免工作台倒塌。
- ▶ 操作之前，务必要把电动工具牢牢地固定在工作台上。如果电动工具在工作台上滑动，可能无法控制住机器。
- ▶ 将工作台放置在坚固、平坦和水平的面上。如果工作台滑动或摇晃，则无法均衡可靠地引导工件。

- ▶ **不得对工作台施加过大负荷，不得将其用作梯子或脚手架。**如果让工作台承受过多负荷或站立到工作台上，可能让工作台的重心上移，从而导致其倾倒。
- ▶ **请注意，运输和操作时要拧紧所有螺栓和连接元件。**连接松动可能导致不稳定以及锯割过程不准确。
- ▶ **仅当电动工具处于运输位置时进行安装和拆卸（有关运输位置的提示也请参见各个电动工具的使用说明）。**否则电动工具的重心状况可能会变得不利，以致于您无法稳固地抓住电动工具。
- ▶ **请只在工作台上运行固定于安装板上的电动工具。**如果没有工作台，安装板及电动工具摆放不稳，可能会倾倒。
- ▶ **请确保较长和较重的工件不会使工作台失去平衡。**如果工件又长又重，必须在它悬空的末端放上衬垫或做好支撑。
- ▶ **推拢或拉开工作台时不得将手指伸到铰接点附近。**手指可能会被挤伤。

图标

以下符号可以帮助您正确地使用工作台。请牢记各符号和它们的含义。正确了解各符号的含义，可以让您更有把握、更安全地操作工作台。

图标及其含义



工作台的**最大负荷量**（电动工具 + 工件）为公斤。

产品和性能说明

按照规定使用

本工作台适合安装以下博世固定式电锯（版本**2021.02**）：

- GCM 8 S (3 601 L16 0..)
- GCM 8 SJ (3 601 L16 2..)
- GCM 800 S (3 601 L16 1..)
- GCM 10 (0 601 B20 0..)
- GCM 10 J (3 601 M20 2..)
- GCM 10 M (3 601 M20 2..)
- GCM 10 S (0 601 B20 5..)
- GCM 10 SD (0 601 B22 5..)
- GCM 10 X (3 601 M15 0..)
- GCM 10 MX (3 601 M29 0..)
- GCM 12 (0 601 B21 0..)
- GCM 12 GDL (3 601 M23 6..)
- GCM 12 SD (0 601 B23 5..)
- GCM 216 (3 601 M33 0..)
- GCM 18V-216 (3 601 M41 0..)
- GCM 18V-305 GDC (3 601 M43 0..)
- GTM 12 (3 601 M15 0..)

工作台可搭配电动工具，用于切割板材和型材。

插图上的机件

组件的编号和说明书开头详解图上的编号一致。

- (1) 固定座组件
- (2) 工作台
- (3) 轮子锁止件
- (4) 锯台延长件固定旋钮
- (5) 锯台延长件
- (6) 手柄
- (7) 高度可调的支脚
- (8) 工作台支柱
- (9) 支柱锁止件
- (10) 工件座固定旋钮
- (11) 长度限制器
- (12) 工件座
- (13) 带锁止件的上框架
- (14) 搁脚架
- (15) “L”轮子
- (16) “R”轮子
- (17) 下框架
- (18) 支撑框架
- (19) 固定组件
- (20) 锁定销
- (21) 锁定板
- (22) 六角螺母
- (23) 解锁按钮
- (24) 固定座组件锁定杆
- (25) 限制器
- (26) 可移动螺母
- (27) 用于调整支柱锁止件的螺母
- (28) 用于调整锁定销的螺母
- (29) 锁定销调整螺栓

技术参数

工作台	GTA 2500 W	
物品代码	3 601 M12 1..	
工作台长度（不含锯台延长件）	毫米	1044
工作台长度（含锯台延长件）	毫米	2510
工作台高度	毫米	947
最大负荷量（电动工具 + 工件）		
- 固定座组件	公斤	180
最大负荷量（电动工具 + 工件）（含锯台延长件）		
- 固定座组件	公斤	130
- 每个锯台延长件	公斤	25

工作台		GTA 2500 W	
重量符合EPTA-Procedure 01:2014	公斤		32.2

安装

供货范围



为此请注意操作说明书开头显示的供货范围。

安装工作台前请检查下列零件是否均配套提供：

编号	名称	数量
(1)	固定座组件	2
(2)	带支柱的工作台(8)	1
(13)	带锁止件的上框架(3)	1
(17)	下框架	1
(14)	搁脚架	1
(15)	“L” 轮子	1
(16)	“R” 轮子	1
(18)	支撑框架	1
(19)	固定组件包含：	
	- 六角螺栓	
	M10 x 100	4
	M10 x 55	1
	M10 x 50 (自锁)	2
	M8 x 45	4
	M6 x 45	4
	- 十字头螺栓	
	M8 x 50	4
	- 垫片	
	M10 x 29	2
	M10	10
	M8	4
	M6	4
	- 防松螺母	
	M10	5
	M8	4
	M6	4

除了供货范围中的部件之外，还需使用以下工具：

- 十字螺丝刀
- 开口扳手（10毫米、8毫米、6毫米）
- 扳手，可调节

安装可移动底座

- 小心地从包装中取出所有的配套零件。
- 拆除所有包装材料。
- 如以下图片所示进行安装：**A-E2**。

前往图片B：

为了更好地定位，轮子上已配有标记（“R”代表右侧轮子，“L”代表左侧轮子）。

提示：螺母不要拧得太紧。螺接零件必须能够活动自如。

前往图片D：

请注意支撑框架(18)的正确安装方向，即与车轮相匹配的“R”和“L”标记所显示的方向。

提示：螺母不要拧得太紧。螺接零件必须能够活动自如。

前往图片E1：

在该安装步骤中，将工作台(2)拧入支撑框架(18)的底座以及上框架(13)的底座。

- 旋转这两个底座，直至底座中的侧面缺口朝着手柄方向。
- 在拧入工作台期间，请确保支柱(8)始终位于下框架(17)的支座中。

提示：先松散地拧转螺母。只有在所有的8个螺栓都正确定位后，才可以牢牢地拧紧所有螺母。

前往图片E2：

提示：螺母不要拧得太紧。螺接零件必须能够活动自如。

准备工作台

架设工作台（参见图片F）

固定电动工具的固定座组件前必须将底座拉开。

- 为了疏解锁定销(20)的张力，握住手柄(6)略微向上拉动工作台。
 - 打开锁止件。由此将拉回卡住车轮的锁定销。
 - 把一只脚踏在搁脚架(14)上，并用两只手向下推压手柄(6)，直至锁定销再次卡入锁定板(21)的另一侧。
 - 关闭锁止件(3)和锁止件(9)。
- 高度可调的支脚(7)帮助您校平工作台。
- 松开六角螺母(22)，拧入或拧出支脚，直至工作台校平。

准备固定座组件（参见图片G1-G4）

- 解锁固定座组件(1)时，请按压按钮(23)并打开锁紧杆(24)。
- 将固定座组件放在工作台(2)上，然后将其推至红色限位(25)。
- 再次关闭锁紧杆(24)。由此固定座组件已牢牢固定在工作台上。
- 测量电动工具上的安装孔之间的距离x。
- 解锁第二个固定座组件，然后将其定位在至已固定的固定座组件的合适距离x处。
- 再次关闭锁紧杆(24)。

将电动工具固定在固定座组件上（参见图片H）

- 将电动工具调至运输位置。关于运输位置的提示请查看相关电动工具的使用说明书。
- 将可移动螺母(26)定位在与电动工具安装孔相匹配的固定座组件上。

- 使用合适的垫片和螺栓拧紧固定座组件和电动工具。

运行

工作提示

在操作前，请务必确保两个锁止件(9)和(3)已关闭。

始终牢牢固定住工件，尤其是较长、较重的节段。切断工件后其重心状况可能变得不利，以致于工作台倾倒。

不得让工作台承受过多负荷。请务必注意工作台的负荷能力。

准备工件座

长工件的末端不可以悬空，必须做好支撑工作。

调整工件座的高度（参见图片I）

- 将工件放在电动工具的锯台上。
- 松开固定旋钮(10)，调整工件座(12)的高度，直至工件放平。
- 再次拧紧该固定旋钮。

延长工作台（参见图片J）

可以延长工作台的两侧。

- 将长工件放在电动工具的锯台上。
- 按需松开相关的固定按钮(4)，然后向外拉出锯台延长件(5)，直至所需距离。
- 再次拧紧该固定旋钮。

锯切等长的工件（参见图片K）

简单锯切等长工件时，可以使用长度限制器(11)。

- 向上拉出长度限制器，直至限位，然后将工件座定位在至电动工具锯片的所需距离处。

检查和调整基本设定

为了确保功能可靠，在频繁使用之后必须检查工作台的基本设定，必要时进行适度调整。检查时不仅要有足够的经验，而且还要使用特殊工具。

- 为此，请拆下电动工具和固定座组件。

调整支柱锁止件（参见图片L）

支柱(8)的锁止件(9)可能会随着时间的推移而松动。

- 关闭锁止件(9)。
- 将一字头螺丝刀推入工作台和螺母(27)之间。
- 顺时针旋转锁止件，直至可以再次紧密关闭锁定杆。
- 移除一字头螺丝刀，然后再次检查设置。

调整轮子锁止件的锁定销（参见图片M1-M2）

检查

- 将工作台调至工作位置（完全拉开）。
- 两个锁定销(20)必须完全被抽出，锁定销和锁定板(21)之间不允许有间隙。

调整

- 将底座每侧的螺母(28)（16毫米）转动四分之一圈后松开。
- 将调整螺栓(29)拧紧在锁定销和锁定板之间出现间隙的那一侧。如果这样还不能缩小间隙，则必须松开另一侧的调整螺栓。
- 重复上述操作，直至两个锁定销再次完全被抽出且锁定销和锁定板之间不出现间隙。
- 重新拧紧螺母(28)。

运输（参见图片N）

运输时必须推拢底座。

- 将锯台延长件(5)向内推到底，将工件座(12)和长度限制器(11)向下推到底。
- 打开锁止件(9)。
- 为了释放锁定销(20)的负荷，握住手柄(6)略微向下推压工作台。
- 打开锁止件(3)。由此将拉回卡住车轮的锁定销。
- 把一只脚踏在搁脚架(14)上，并用两只手向上拉手柄(6)，直至锁定销再次卡入锁定板(21)的另一侧。
- 关闭锁止件(3)。

维修和服务

客户服务和应用咨询

本公司顾客服务处负责回答有关本公司产品的修理、维护和备件的问题。备件的展开图纸和信息也可查看：www.bosch-pt.com
博世应用咨询团队乐于就我们的产品及其附件问题提供帮助。

询问和订购备件时，务必提供机器铭牌上标示的10位数物品代码。

中国大陆

博世电动工具（中国）有限公司

中国 浙江省 杭州市

滨江区 滨康路567号

102/1F 服务中心

邮政编码：310052

电话：(0571)8887 5566 / 5588

传真：(0571)8887 6688 x 5566# / 5588#

电邮：bsc.hz@cn.bosch.com

www.bosch-pt.com.cn

制造商地址：

Robert Bosch Power Tools GmbH

罗伯特·博世电动工具有限公司

70538 Stuttgart / GERMANY

70538 斯图加特 / 德国

其他服务地址请见：

www.bosch-pt.com/serviceaddresses

处理废弃物

必须使用符合环保要求的方式处理废弃的工作台、附件和包装材料。

繁體中文

安全注意事項

一般安全注意事項



請詳讀工作台及所安裝之電動工具的所有警告指示和說明。如未遵守安全注意事項與指示，可能導致火災、人員觸電及/或重傷。

工作台安全注意事項

- ▶ 校準裝置或更換配備之前，請先將插頭從插座中拔出並/或將電動工具的充電電池取下。電動工具意外起動可能造成意外事故。
- ▶ 安裝電動工具之前必須先正確地組裝工作桌。重點是要正確地組裝工作桌，如此可以避免工作桌倒塌。
- ▶ 開始使用電動工具前，請先將它牢牢固定於工作台上。工作台上電動工具如若滑脫，可能導致失控。
- ▶ 請將工作台架設在水平的穩固平面上。電動工具若有滑脫或搖晃之虞，工件即可能無法平穩推進。
- ▶ 工作台不可超重負載，請勿將它當做梯子或鷹架。工作台超載時，或著當您站在工作台上時，可能使工作台重心往上移，進而導致工作台傾倒。
- ▶ 請注意：搬運時和作業時，所有螺栓和連接元件應要旋緊固定。連接部位如有鬆脫，即可能導致鋸切不穩而不精準。
- ▶ 電動工具必須調整至搬運位置才能進行拆裝（如欲瞭解搬運位置相關注意事項，另請參考各電動工具的操作說明書）。否則可能導致電動工具的重心不利於牢牢握穩。
- ▶ 電動工具固定於安裝板上後必須在工作台上運轉使用。安裝板裝上電動工具後，若不使用工作台就無法穩固而可能翻傾。
- ▶ 請確保：偏長偏重的工件不會造成工作台失去平衡。如果工件又長又重，必須在它懸空的末端底下墊上襯墊或做好支撐。
- ▶ 推攏或拉開工作台時，請勿將手指放置在鉸接點附近。手指可能夾傷。

符號

以下符號對於使用工作台時具有重大意義。請牢記各符號和它們的代表意義。正確理解符號，可幫助您更加安全地善用工作台。

符號和它們的代表意義



工作台最大承載能力（電動工具 + 工件）是 kg。

產品和功率描述

依規定使用機器

本工作台是設計用來安裝以下博世固定式電鋸（2021.02 版本）：

- GCM 8 S (3 601 L16 0..)
 - GCM 8 SJ (3 601 L16 2..)
 - GCM 800 S (3 601 L16 1..)
 - GCM 10 (0 601 B20 0..)
 - GCM 10 J (3 601 M20 2..)
 - GCM 10 M (3 601 M20 2..)
 - GCM 10 S (0 601 B20 5..)
 - GCM 10 SD (0 601 B22 5..)
 - GCM 10 X (3 601 M15 0..)
 - GCM 10 MX (3 601 M29 0..)
 - GCM 12 (0 601 B21 0..)
 - GCM 12 GDL (3 601 M23 6..)
 - GCM 12 SD (0 601 B23 5..)
 - GCM 216 (3 601 M33 0..)
 - GCM 18V-216 (3 601 M41 0..)
 - GCM 18V-305 GDC (3 601 M43 0..)
 - GTM 12 (3 601 M15 0..)
- 工作台搭配電動工具後，可用來裁切木材和型材。

插圖上的機件

機件的編號和本手冊最前面的詳解圖一致。

- (1) 支座套件
- (2) 工作台
- (3) 滾輪鎖止裝置
- (4) 桌台延長件鎖定旋鈕
- (5) 桌台延長件
- (6) 把手
- (7) 可調整高度的支腳
- (8) 工作台支架
- (9) 支架鎖止裝置
- (10) 工件托架的鎖定旋鈕
- (11) 平行擋塊
- (12) 工件托架
- (13) 上部框架附鎖止裝置
- (14) 擱腳板
- (15) L 輪
- (16) R 輪
- (17) 下部框架
- (18) 支架框架
- (19) 固定套件
- (20) 止動銷
- (21) 鎖板
- (22) 六角螺母
- (23) 釋放鈕

- (24) 支座套件鎖止扳片
- (25) 擋塊
- (26) 滑動螺母
- (27) 支架鎖止裝置調整螺母
- (28) 止動銷調整螺母
- (29) 止動銷調整螺絲

技術性數據

工作台	GTA 2500 W	
產品機號		3 601 M12 1..
不含桌台延長件的工作台長度	mm	1044
含桌台延長件的工作台長度	mm	2510
工作台高度	mm	947
最大承載能力 (電動工具 + 工件)		
- 支座套件	kg	180
含桌台延長件最大承載能力 (電動工具 + 工件)		
- 支座套件	kg	130
- 每個桌台延長件	kg	25
重量符合 EPTA-Procedure 01:2014	kg	32,2

安裝

供貨範圍



對此，請您留意操作說明書開頭處的供貨範圍說明。

安裝工作台之前，請檢查是否有隨貨附上下列所有部件：

品號	名稱	數量
(1)	支座套件	2
(2)	工作台支架附支架 (8)	1
(13)	上部框架附鎖止裝置 (3)	1
(17)	下部框架	1
(14)	擱腳板	1
(15)	L 輪	1
(16)	R 輪	1
(18)	支架框架	1
(19)	固定套件包含：	
	- 六角螺絲	
	M10 x 100	4
	M10 x 55	1
	M10 x 50 (自鎖)	2
	M8 x 45	4
	M6 x 45	4

品號	名稱	數量
	- 十字螺絲	
	M8 x 50	4
	- 墊片	
	M10 x 29	2
	M10	10
	M8	4
	M6	4
	- 防鬆螺母	
	M10	5
	M8	4
	M6	4

除了供貨範圍中的部件之外，您還須使用以下的工具：

- 十字螺絲起子
- 開口扳手 (10 mm、8 mm、6 mm)
- 可調式螺絲扳手

安裝滑行底座

- 小心地從包裝中取出所有隨附零件。
- 拆除所有包裝材料。
- 請按圖示進行安裝 **A-E2**。

前往圖 B：

為了更佳定向，滾輪皆加以標記 (R 為右輪，L 為左輪)。

提示：請勿將螺母鎖太緊。螺栓連接的部件必須能夠自由移動。

前往圖 D：

請注意支架框架 (18) 上透過滾輪 R 和 L 標記所呈現的正確安裝方向。

提示：請勿將螺母鎖太緊。螺栓連接的部件必須能夠自由移動。

前往圖 E1：

在這個安裝步驟中，將工作台 (2) 與支架框架底墊 (18) 和上部框架底墊 (13) 鎖在一起。

- 轉動兩個底墊，使底墊上的側面開口朝向把手。
- 在鎖緊工作台過程中，請注意支架 (8) 須位於下部框架 (17) 的固定件內。

提示：首先只須將螺母略微旋緊。直到所有八顆螺栓都正確定位後，才將所有螺母旋緊。

前往圖 E2：

提示：請勿將螺母鎖太緊。螺栓連接的部件必須能夠自由移動。

工作台前置準備

架設工作台 (請參考圖 F)

在固定支座套件和電動工具前，必須先將底座推開。

- 若要鬆開止動銷 (20)，從把手 (6) 將工作台輕輕往上拉。
- 打開鎖止裝置。
- 用來固定滑輪的止動銷將隨之抽回。

- 將一隻腳放在擱腳板 (14) 然後用雙手將把手 (6) 往下按壓，直到另一側鎖板 (21) 上的止動銷可重新卡入。
- 同時關上滾輪鎖止裝置 (3) 和支架鎖止裝置 (9)。

可調整高度的支腳 (7) 可幫助您調整工作台的位置。

- 鬆開六角螺母 (22) 然後將支腳旋入或旋出，直到工作台調平。

支座套件準備 (請參考圖 G1-G4)

- 若要解鎖支座套件 (1)，請按下按鈕 (23) 並打開扳片 (24)。
- 將支座套件放置到工作台 (2) 上，並推至紅色底位 (25)。
- 再次關上扳片 (24)。如此支座套件便已牢固定位在工作台上。
- 請在您的電動工具上測量安裝孔位之間的距離 x 。
- 解鎖第二組支座套件，並以相距已固定支座套件的合適距離 x 將其定位。
- 再次關上扳片 (24)。

將電動工具固定至支座套件上 (請參考圖 H)

- 把電動工具調整至搬運位置。關於搬運位置的注意事項，請參閱各電動工具地操作說明書。
- 將滑動螺母 (26) 定位到對應電動工具安裝孔位的支座套件內，
- 用合適的墊片和將支座套件與電動工具鎖在一起。

操作

作業注意事項

確保在作業前一律必須關上兩個鎖止裝置 (9) 和 (3)。

工件一定要好好穩緊，尤其是較長較重的部份。工件切開後，重心可能會產生偏移而造成工作台傾倒。

工作台不得超載。請務必遵照工作台的最大承載能力。

工件托架準備

長型工件的末端不可以懸空，必須做好支撐。

設定工件托架高度 (請參考圖 I)

- 將您的工件放置到電動工具的鋸台上。
- 鬆開鎖定旋鈕 (10) 並調整工件托架 (12) 的高度，使您的工件可直線放置。
- 重新旋緊此鎖定旋鈕。

延長工作台 (請參考圖 J)

工作台可從兩側延長。

- 將您的長型工件放置到電動工具的鋸台上。
- 根據需求，鬆開合適的鎖定旋鈕 (4)，並將桌台延長件 (5) 往外拉置所需的距離。
- 重新旋緊此鎖定旋鈕。

鋸切等長的工件 (請參考圖 K)

為了方便鋸切等長的工件，您可以使用平行擋塊 (11)。

- 將平行擋塊向上拉到底，並將工件托架定位至相距電動工具鋸片所需的距離。

檢查和調整基本設定

為確保功能安全性，頻繁使用之後必須檢查工作台的基本設定，必要時須適度調整。檢查時不但要具備足夠的經驗，而且得使用特殊工具。

- 為此請移開電動工具與支座套件。

設定支架鎖止裝置 (請參考圖 L)

支架 (8) 的鎖止裝置 (9) 可能隨著時間漸漸鬆動。

- 關上支架鎖止裝置 (9)。
- 將一字螺絲起子推入工作台和螺母 (27) 之間。
- 沿順時針方向轉動鎖止裝置，直到鎖止裝置的扳片可緊密關上。
- 移開一字螺絲起子並重新檢查設定。

調整滾輪鎖止裝置的止動銷 (請參考圖 M1-M2)

檢查

- 使工作台進入工作位置 (完全拉開)。
- 兩個止動銷 (20) 必須完全伸出，並且在止動銷和鎖板 (21) 之間不許有任何間隙。

調整

- 在底座的每一側，轉動四分之一圈將螺母 (28) 鬆開 (16 mm)。
- 在止動銷和鎖板之間出現間隙每一側，將調整螺絲 (29) 旋緊。若以此方式無法縮小間隙，則必須在另一側鬆開調整螺絲。
- 不斷重複這動作，直到兩個止動銷再度完全伸出，並且在止動銷和鎖板之間沒有任何間隙。
- 重新旋緊螺母 (28)。

搬運 (請參考圖 N)

搬運時，必須將底座推攏。

- 將桌台延長件 (5) 完全往內推入，以及將工件托架 (12) 和平行擋塊 (11) 完全往下推動。
- 打開鎖止裝置 (9)。
- 從把手 (6) 將工作台輕輕往下推，即可鬆開止動銷 (20)。
- 打開鎖止裝置 (3)。用來固定滑輪的止動銷將隨之抽回。
- 將一隻腳放在擱腳板 (14) 然後用雙手將把手 (6) 往上拉動，直到另一側鎖板 (21) 上的止動銷可重新卡入。
- 關上鎖止裝置 (3)。

維修和服務

顧客服務處和顧客諮詢中心

本公司顧客服務處負責回答有關本公司產品的維修、維護和備用零件的問題。以下的網頁中有分解圖和備用零件相關資料：www.bosch-pt.com

如果對本公司產品及其配件有任何疑問，博世應用諮詢小組很樂意為您提供協助。
當您需要諮詢或訂購備用零件時，請務必提供本產品型號銘牌上 10 位數的產品機號。

台灣

台灣羅伯特博世股份有限公司
建國北路一段90 號6 樓
台北市10491
電話: (02) 7734 2588
傳真: (02) 2516 1176
www.bosch-pt.com.tw

制造商地址:

Robert Bosch Power Tools GmbH
羅伯特·博世電動工具有限公司
70538 Stuttgart / GERMANY
70538 斯圖加特/ 德國

以下更多客戶服務處地址：

www.bosch-pt.com/serviceaddresses

廢棄物處理

必須以符合環保要求的方式處理廢棄的工作台、配件和包裝材料。

ไทย

กฎระเบียบเพื่อความปลอดภัย

คำเตือนเพื่อความปลอดภัยทั่วไป



อ่านคำเตือนเพื่อความปลอดภัยและคำสั่งทั้งหมดที่แนบมากับโต๊ะทำงานหรือเครื่องมือไฟฟ้าที่ต้องการติดตั้ง การไม่ปฏิบัติตามคำเตือนเพื่อความปลอดภัยและคำสั่งอาจเป็นสาเหตุให้ถูกไฟฟ้าดูด เกิดไฟไหม้ และ/หรือได้รับบาดเจ็บอย่างร้ายแรง

คำเตือนเพื่อความปลอดภัยสำหรับโต๊ะทำงาน

- ▶ **ถอดปลั๊กไฟ** ออกจากเต้าเสียบ และ/หรือถอดแบตเตอรี่ออกจากเครื่องมือไฟฟ้าก่อนทำการปรับแต่งใดๆ ที่เครื่องหรือเปลี่ยนอุปกรณ์ การติดตั้งของเครื่องมือไฟฟ้าโดยไม่ตั้งใจเป็นสาเหตุของอุบัติเหตุบางอย่าง
- ▶ **ประกอบโต๊ะ** เลือกอย่างถูกต้องก่อนติดตั้งเครื่องมือไฟฟ้า การประกอบที่ถูกต้องเป็นสิ่งสำคัญ ทั้งนี้เพื่อป้องกันความเสี่ยงจากการลื่นล้ม

- ▶ **ยึดเครื่องมือไฟฟ้าเข้ากับโต๊ะทำงานให้แน่นก่อนใช้งาน** อาจสูญเสียการควบคุมหากเครื่องมือไฟฟ้าสั่นโลดบนโต๊ะทำงาน
- ▶ **ตั้งโต๊ะทำงานบนพื้นผิวที่มั่นคงและมีระดับราบ** หากแท่นจับส่วนสามารถถอดออกหรือโยกไปมา ท่านจะไม่สามารถเคลื่อนนำชิ้นงานได้อย่างราบเรียบและปลอดภัย
- ▶ **ไม่ให้โต๊ะทำงานน้ำหนักมากเกินไป และอย่าใช้เบ้นบนโต๊ะหรือนั่งร้าน** น้ำหนักที่มากเกินไปหรือการยืนบนตั้งโต๊ะทำงานอาจทำให้จุดศูนย์ถ่วงของเครื่องมือไฟฟ้าขยับขึ้นและทำให้เครื่องพลิกคว่ำ
- ▶ **ตรวจสอบให้แน่ใจว่าชิ้นสกรูและชิ้นส่วนเชื่อมต่อทั้งหมดแน่นหนาดีแล้วในระหว่างเคลื่อนย้ายและขณะทำงาน** การเชื่อมต่อที่หลวมอาจทำให้เกิดความไม่มั่นคงและกระบวนการเคลื่อนย้ายที่ไม่ถูกต้อง
- ▶ **ประกอบและถอดชิ้นส่วนเครื่องมือไฟฟ้าเฉพาะเมื่ออยู่ในตำแหน่งขนส่ง (สำหรับข้อมูลเกี่ยวกับตำแหน่งการขนส่งโปรดดูคำแนะนำการใช้งานสำหรับเครื่องมือไฟฟ้าที่เกี่ยวข้อง)** มิฉะนั้นเครื่องมือไฟฟ้าอาจมีจุดศูนย์ถ่วงที่ไม่เอื้ออำนวยจนคุณไม่สามารถยึดมันได้อย่างมั่นคง
- ▶ **ใช้งานเครื่องมือไฟฟ้าที่ติดกับแผ่นยึดบนโต๊ะทำงานเท่านั้น** การใช้งานแผ่นประกอบติดตั้งพร้อมเครื่องมือไฟฟ้าซึ่งไม่มีโต๊ะทำงานไม่ปลอดภัยและอาจพลิกคว่ำได้
- ▶ **ตรวจสอบให้แน่ใจว่า ชิ้นงานที่ยาวและหนักไม่ทำให้โต๊ะทำงานเสียสมดุล** ต้องหนุนส่วนปลายของชิ้นงานที่หนักและมีขนาดยาวที่ลอยอยู่
- ▶ **เมื่อค้นโต๊ะทำงานเข้ากันหรือค้นออกจากกัน ระวังให้นิ้วมือของคุณอยู่ห่างจากจุดที่ประกบกัน** นิ้วมือของคุณอาจถูกบีบอัดได้

สัญลักษณ์

สัญลักษณ์ต่อไปนี้มีมีความสำคัญต่อการใช้โต๊ะทำงานของคุณ กรุณาจดจำสัญลักษณ์และความหมาย การแปลความหมายสัญลักษณ์อย่างถูกต้องจะช่วยให้คุณสามารถใช้โต๊ะทำงานได้อย่างปลอดภัยและดียิ่งขึ้น

สัญลักษณ์และความหมายของสัญลักษณ์



ความสามารถในการรับน้ำหนักสูงสุด (เครื่องมือไฟฟ้า + ชิ้นงาน) ของโต๊ะทำงาน คือ กก.

รายละเอียดผลิตภัณฑ์และข้อมูล จำเพาะ

ประโยชน์การใช้งานของเครื่อง

โต๊ะทำงานได้รับการออกแบบมาเพื่อจับเลื่อยตั้งที่อยู่กับที่ของ Bosch (ขาดัง **2021.02**) ดังต่อไปนี้::

- GCM 8 S (3 601 L16 0..)
- GCM 8 SJ (3 601 L16 2..)
- GCM 800 S (3 601 L16 1..)
- GCM 10 (0 601 B20 0..)
- GCM 10 J (3 601 M20 2..)
- GCM 10 M (3 601 M20 2..)
- GCM 10 S (0 601 B20 5..)
- GCM 10 SD (0 601 B22 5..)
- GCM 10 X (3 601 M15 0..)
- GCM 10 MX (3 601 M29 0..)
- GCM 12 (0 601 B21 0..)
- GCM 12 GDL (3 601 M23 6..)
- GCM 12 SD (0 601 B23 5..)
- GCM 216 (3 601 M33 0..)
- GCM 18V-216 (3 601 M41 0..)
- GCM 18V-305 GDC (3 601 M43 0..)
- GTM 12 (3 601 M15 0..)

ไฟฟ้าโต๊ะทำงานมีขนาดกำหนดตามเครื่องมือไฟฟ้าและความยาวของเพลาและโปรไฟล์

ส่วนประกอบที่แสดงภาพ

ลำดับเลขของส่วนประกอบผลิตภัณฑ์อ้างอิงถึงรูปภาพในหน้าภาพประกอบในส่วนต้นของคู่มือแนะนำการใช้งาน

- (1) ชุดรองรับ
- (2) โต๊ะทำงาน
- (3) ตัวล็อกล้อ
- (4) ลูกบิดล็อกส่วนขยายโต๊ะ
- (5) ส่วนขยายโต๊ะ
- (6) ตัวยึด
- (7) เตาขาตั้งแบบปรับความสูงได้
- (8) ล้วนรองรับโต๊ะทำงาน
- (9) ตัวล็อกส่วนรองรับ
- (10) ลูกบิดล็อกอุปกรณ์หมุนชิ้นงาน
- (11) ก้านหยุดความยาว

- (12) อุปกรณ์หมุนชิ้นงาน
- (13) เฟรมบนพร้อมตัวล็อก
- (14) ที่วางเท้า
- (15) ล้อ "L"
- (16) ล้อ "R"
- (17) เฟรมล่าง
- (18) เฟรมรองรับ
- (19) ชุดติดตั้ง
- (20) ฟันล้อ
- (21) เพลทล้อ
- (22) น็อตหกเหลี่ยม
- (23) ปุ่มปลดล้อ
- (24) คานล้อชุดรองรับ
- (25) ตัวหยุด
- (26) น็อตแบบเลื่อนได้
- (27) น็อตสำหรับปรับล็อกส่วนรองรับ
- (28) น็อตสำหรับปรับหมุดล็อก
- (29) สกรูปรับสำหรับหมุดล็อก

ข้อมูลทางเทคนิค

โต๊ะทำงาน	GTA 2500 W	
หมายเลขสินค้า		3 601 M12 1..
ความยาวโต๊ะทำงานซึ่งไม่มีส่วนขยายโต๊ะ	มม.	1044
ความยาวโต๊ะทำงานซึ่งมีส่วนขยายโต๊ะ	มม.	2510
ความสูงของโต๊ะทำงาน	มม.	947
ความสามารถในการรับน้ำหนักสูงสุด (เครื่องมือไฟฟ้า + ชิ้นงาน)		
- ชุดรองรับ	กก.	180
ความสามารถในการรับน้ำหนักสูงสุด (เครื่องมือไฟฟ้า + ชิ้นงาน) รวมถึงส่วนขยายโต๊ะ		
- ชุดรองรับ	กก.	130
- ส่วนขยายโต๊ะแต่ละตัว	กก.	25
น้ำหนักตามระเบียบการ EPTA-Procedure 01:2014	กก.	32.2

การติดตั้ง

รายการสิ่งของที่จัดส่ง



กรุณาสังเกตภาพประกอบรายการสิ่งของที่จัดส่งในตอนต้นของคู่มือการใช้งาน

ก่อนติดตั้งโต๊ะทำงาน ให้ตรวจสอบว่าชิ้นส่วนทั้งหมดที่ระบุด้านล่างนี้ได้จัดส่งมาด้วยหรือไม่:

หมายเลข	ชื่อ	จำนวน
(1)	ชุดรองรับ	2
(2)	โต๊ะทำงานซึ่งมีส่วนรองรับ (8)	1
(13)	เฟรมบนพร้อมตัวล็อค (3)	1
(17)	เฟรมล่าง	1
(14)	ที่วางเท้า	1
(15)	ล้อ "L"	1
(16)	ล้อ "R"	1
(18)	เฟรมรองรับ	1
(19)	ชุดยึดประกอบด้วย:	
	- สลักหกเหลี่ยม	
	M10 x 100	4
	M10 x 55	1
	M10 x 50 (ล็อคตัวเอง)	2
	M8 x 45	4
	M6 x 45	4
	- ไขควงปากแฉก	
	M8 x 50	4
	- แหวนรอง	
	M10 x 29	2
	M10	10
	M8	4
	M6	4
	- ล็อคน๊อต	
	M10	5
	M8	4
	M6	4

เครื่องมือเพิ่มเติมที่ต้องใช้ (ไม่อยู่ในรายการสิ่งของที่จัดส่ง):

- ไขควงปากแฉก

- ประแจปากตาย (10 มม., 8 มม., 6 มม.)
- ประแจสกรู, แบบปรับได้

ติดตั้งโครงแบบเลื่อนได้

- นำชิ้นส่วนทั้งหมดที่จัดส่งมาออกจากหีบห่ออย่างระมัดระวัง
- นำวัสดุหีบห่อบรรจุภัณฑ์ทั้งหมดออก
- สำหรับการติดตั้ง ให้ไปยังภาพ A-E2

ไปยังภาพ B:

มีเครื่องหมายอยู่ที่ล้อเพื่อการวางแนวที่ตื้น ("R" สำหรับล้อขวา, "L" สำหรับล้อซ้าย)

หมายเหตุ: ไม่ขันน็อตให้แน่นจนเกินไป สามารถเคลื่อนย้ายชิ้นส่วนที่ขันได้อย่างอิสระ

ไปยังภาพ D:

ตรวจสอบให้ทิศทางการติดตั้งที่ถูกต้องของเฟรมรองรับ (18) ซึ่งระบุด้วยเครื่องหมาย "R" และ "L" เพื่อให้ตรงกับล้อ

หมายเหตุ: ไม่ขันน็อตให้แน่นจนเกินไป สามารถเคลื่อนย้ายชิ้นส่วนที่ขันได้อย่างอิสระ

ไปยังภาพ E1:

ในขั้นตอนการประกอบนี้ โต๊ะทำงาน (2) จะถูกขันเข้ากับส่วนรองรับของเฟรมรองรับ (18) และส่วนรองรับของเฟรมด้านบน (13)

- บิดส่วนรองรับทั้งสองเพื่อให้ช่องด้านข้างในชุดรองรับชี้ไปทางที่จับ
- เมื่อขันสกรูโต๊ะทำงานตรวจสอบให้แน่ใจว่าส่วนรองรับ (8) อยู่ในที่ยึดของโครงด้านล่าง (17) เสมอ

หมายเหตุ: ชั้นแรก ให้ขันน็อตอย่างหลวมๆ ก่อน หลังจากทีสกรูทั้งแปดอยู่ในตำแหน่งที่ถูกต้องแล้ว ขันน็อตทั้งหมดให้แน่น

ไปยังภาพ E2:

หมายเหตุ: ไม่ขันน็อตให้แน่นจนเกินไป สามารถเคลื่อนย้ายชิ้นส่วนที่ขันได้อย่างอิสระ

เตรียมโต๊ะทำงานให้พร้อม

ตั้งโต๊ะทำงาน (ดูภาพประกอบ F)

ก่อนยึดชุดรองรับและเครื่องมือไฟฟ้า ต้องเลื่อนโครงฐานออกจากกัน

- ปลดหมุดล็อค (20) โดยดึงโต๊ะทำงานขึ้นเล็กน้อยที่ด้านจับ (6)
- เปิดตัวล็อค
- หมุดล็อคซึ่งล็อคล้อไว้จะอยู่ถูกดิ่งกลับ

– วางเท้าข้างหนึ่งบนที่วางเท้า (14) แล้วไขมือนึงสองกดตัวจับ (6) ลงจนกว่าหมุดล็อกจะเข้าที่อีกครั้ง (21)

– ปิดตัวล็อก (3) และตัวล็อก (9)

ขาดังแบบปรับความสูงได้ (7) ช่วยให้คุณปรับโต๊ะทำงานได้ตามต้องการ

– คลายน็อตหกเหลี่ยม (22) และขันเท้าเข้าหรือออกจนกระทั่งโต๊ะทำงานอยู่ในระดับที่ต้องการ

เตรียมความพร้อมชุดรองรับ (รูปภาพประกอบ G1–G4)

– สำหรับปลดล็อกชุดรองรับ (1) ให้กดหัว (23) และเปิดคันปรับ (24)

– วางชุดรองรับบนโต๊ะทำงาน (2) และเลื่อนให้ถึงจุดสุดสีแดง (25)

– ปิดคันปรับ (24) อีกครั้ง เพื่อให้ชุดรองรับอยู่ในตำแหน่งที่แน่นอนบนโต๊ะทำงาน

– วัดระยะห่าง x ระหว่างรูติดตั้งที่เครื่องมือไฟฟ้า

– ปลดล็อกชุดรองรับทั้งสองและวางตำแหน่งในระบะที่เหมาะสม x กับชุดรองรับที่กำหนดไว้แล้ว

– ปิดคันปรับ (24) อีกครั้ง

ยึดเครื่องมือไฟฟ้านชุดรองรับ (รูปภาพประกอบ H)

– จัดเครื่องมือไฟฟ้าให้อยู่ในขนย้าย สามารถดูข้อมูลเกี่ยวกับตำแหน่งการขนย้ายได้ในคำแนะนำการใช้งานสำหรับเครื่องมือไฟฟ้า

– จัดตำแหน่งน็อตเลื่อน (26) ในชุดรองรับให้ตรงกับรูยึดของเครื่องมือไฟฟ้า

– ขันแผ่นประกอบติดตั้งและเครื่องมือไฟฟ้าพร้อมกับแหวนรองและสกรูที่เหมาะสม

การปฏิบัติงาน

ข้อแนะนำในการทำงาน

ตรวจสอบให้แน่ใจว่าทั้งตัวล็อกทั้งสอง (9) และ (3) ปิดอยู่จับชิ้นงานให้แน่นเสมอ โดยเฉพาะส่วนที่ยาวและหนักกว่า หลังจากตัดชิ้นงานแล้ว จุดศูนย์กลางอาจเปลี่ยนไปอย่างไม่เอื้ออำนวยจนส่งผลให้โต๊ะทำงานเอียงได้

ไม่ให้โต๊ะทำงานน้ำหนักมากเกินไป ตรวจสอบกำลังรับน้ำหนักสูงสุดของโต๊ะทำงานเสมอ

เตรียมอุปกรณ์หนุนชิ้นงาน

ต้องรองรับหรือหนุนส่วนปลายของชิ้นงานที่มีขนาดยาวที่ลอยอยู่

ปรับความสูงของอุปกรณ์หนุนชิ้นงาน (รูปภาพประกอบ I)

– วางชิ้นงานของคุณบนโต๊ะเลื่อยของเครื่องมือไฟฟ้า

– คลายลูกบิดล็อก (10) และปรับความสูงของอุปกรณ์หนุนชิ้นงาน (12) เพื่อให้ชิ้นงานของคุณตรง

– ขันลูกบิดล็อกกลับเข้าที่อีกครั้ง

ขยายโต๊ะทำงาน (รูปภาพประกอบ J)

สามารถขยายโต๊ะทำงานได้ทั้งสองด้าน

– วางชิ้นงานของคุณตามยาวบนโต๊ะเลื่อยของเครื่องมือไฟฟ้า

– หากจำเป็นให้คลายลูกบิดล็อกที่เหมาะสม (4) แล้วดึงส่วนขยายโต๊ะออกไป (5) จนได้ระยะห่างที่ต้องการ

– ขันลูกบิดล็อกกลับเข้าที่อีกครั้ง

การเลื่อยชิ้นงานยาวเท่ากัน (รูปภาพประกอบ K)

ท่านสามารถใช้ก้านหยุดความยาว (11) เพื่อเลื่อยชิ้นงานที่มีความยาวเท่ากันอย่างง่ายดาย

– ดึงก้านหยุดความยาวขึ้นจนสุดและจัดตำแหน่งรองรับชิ้นงานในระบะที่ต้องการจากใบเลื่อยของเครื่องมือไฟฟ้า

การตรวจสอบและปรับตั้งการปรับพื้นฐาน

เพื่อรับประกันประสิทธิภาพในการทำงาน หลังการใช้งานหนัก คุณต้องตรวจสอบการปรับพื้นฐานของเครื่องมือไฟฟ้าและปรับตั้ง หากจำเป็น สำหรับเรื่องนี้ท่านต้องมีประสบการณ์และเครื่องมือพิเศษที่สอดคล้องกัน

– ถอดเครื่องมือไฟฟ้าพร้อมชุดรองรับ

ปรับตัวล็อกส่วนรองรับ (รูปภาพประกอบ L)

ตัวล็อก (9) สำหรับส่วนรองรับ (8) อาจคลายตัวได้ตามกาลเวลา

– ปิดตัวล็อก (9)

– เลื่อนไขควงปากแบนระหว่างโต๊ะทำงานและน็อต (27)

– หมุนตัวล็อกตามเข็มนาฬิกาจนก้านบนตัวล็อกสามารถเปิดใหม่ได้อีกครั้ง

– ถอดไขควงปากแบนออกและตรวจสอบการปรับอีกครั้ง

ปรับหมุดล็อกของตัวล็อก (รูปภาพประกอบ M1–M2)

การตรวจสอบ

– ปรับให้โต๊ะทำงานอยู่ในตำแหน่งทำงาน (ดึงออกจากกันอย่างสมบูรณ์)

ต้องให้หมุดล็อกทั้งสอง (20) ขยายออกจนสุดและจะต้องไม่มีช่องว่างระหว่างหมุดล็อกและเพลทล็อก (21)

การปรับ

– คลายน็อต (28) (16 มม.) ที่ด้านข้างของฐานแต่ละด้านโดยหมุนหนึ่งในสี่

– ขันสกรูปรับ (29) ที่ด้านที่มีช่องว่างระหว่างหมุดล็อกกับเพลทล็อก หากวิธีนี้ไม่ช่วยลดช่องว่าง คุณต้องคลายสกรูปรับที่อีกด้านหนึ่ง

- ทำซ้ำจนกว่าหมุดล็อคทั้งสองขยายออกจนสุดและจะต้องไม่มีช่องว่างระหว่างหมุดล็อคและเพลาล็อค
- ชันน็อต (28) ให้แน่นอีกครั้ง

การขนย้าย (รูปภาพประกอบ N)

ต้องดันโครงฐานเข้าหากันเพื่อการขนส่ง

- ดันส่วนขยายโต๊ะ (5) เข้าด้านในสุดและอุปกรณ์หมุนชั้นงาน (12) และจุดหยุดตามยาว (11) ลงจนสุด
- เปิดตัวล็อค (9)
- ปลดหมุดล็อค (20) โดยกดโต๊ะทำงานลงเล็กน้อยที่ตามจับ (6)
- เปิดตัวล็อค (3) หมุดล็อคซึ่งล็อคล้อไว้จะถูกล็อกกลับ
- วางเท้าข้างหนึ่งบนที่วางเท้า (14) แล้วใช้มือทั้งสองดึงตามจับ (6) ชันจนกว่าหมุดล็อคจะเข้าที่อีกครั้ง (21)
- ปิดตัวล็อค (3)

การบำรุงรักษาและการบริการ

การบริการหลังการขายและการให้คำปรึกษาการใช้งาน

ศูนย์บริการหลังการขายของเรายินดีตอบคำถามของท่านที่เกี่ยวกับการบำรุงรักษาและการซ่อมแซมผลิตภัณฑ์รวมทั้งเรื่องอะไหล่ ภาพเขียนแบบการประกอบและข้อมูลเกี่ยวกับอะไหล่ กรุณาดูใน: www.bosch-pt.com ทีมงานที่ปรึกษาของ บอช ยินดีให้ข้อมูลเกี่ยวกับผลิตภัณฑ์ของเราและอุปกรณ์ประกอบต่างๆ เมื่อต้องการสอบถามและสั่งซื้ออะไหล่ กรุณาแจ้งหมายเลขสินค้า 10 หลักบนแผ่นป้ายรุ่นของผลิตภัณฑ์ทุกครั้ง

ไทย

ไทย บริษัท โรเบิร์ต บอช จำกัด
 เอฟวายไอ เซ็นเตอร์ อาคาร 1 ชั้น 5
 เลขที่ 2525 ถนนพระราม 4
 แขวงคลองเตย เขตคลองเตย กรุงเทพฯ 10110
 โทร: +66 2012 8888
 แฟกซ์: +66 2064 5800
www.bosch.co.th

ศูนย์บริการซ่อมและฝึกอบรม บอช

อาคาร ลาซาลทาวเวอร์ ชั้น G ห้องเลขที่ 2
 บ้านเลขที่ 10/11 หมู่ 16
 ถนนศรีนครินทร์ ตำบลบางแก้ว อำเภอบางพลี
 จังหวัดสมุทรปราการ 10540
 ประเทศไทย
 โทรศัพท์ 02 7587555
 โทรสาร 02 7587525

สามารถดูที่อยู่ศูนย์บริการอื่นๆ ได้ที่:

www.bosch-pt.com/serviceaddresses

การกำจัดขยะ

โต๊ะทำงาน อุปกรณ์ประกอบ และหีบห่อ ต้องนำไปแยกประเภทวัสดุเพื่อนำกลับมาใช้ใหม่โดยไม่ทำลายสภาพแวดล้อม

Bahasa Indonesia

Petunjuk keselamatan

Petunjuk keselamatan umum



Baca semua petunjuk peringatan keamanan dan instruksi yang tercantum mengenai meja kerja atau perkakas listrik yang akan dipasang. Kelalaian dalam mengabaikan instruksi dan petunjuk keselamatan dapat menyebabkan sengatan listrik, kebakaran, dan/atau cedera serius.

Petunjuk keselamatan untuk meja kerja

- ▶ **Lepaskan steker dari stopkontak dan/atau lepaskan baterai dari perkakas listrik sebelum melakukan pengaturan pada perangkat atau mengganti aksesor.** Perkakas listrik yang dinyalakan tanpa disengaja dapat mengakibatkan kecelakaan.
- ▶ **Sebelum memasang perkakas listrik pada meja kerja, rakit terlebih dulu meja kerja dengan benar.** Perakitan yang tepat sangat penting untuk mencegah meja kerja roboh.
- ▶ **Pasang perkakas listrik ke meja kerja dengan aman sebelum digunakan.** Perkakas listrik pada meja kerja dapat terlepas dan menyebabkan kehilangan kendali.
- ▶ **Letakkan meja kerja di atas permukaan yang kokoh, datar, dan horizontal.** Jika meja kerja dapat terlepas atau goyah, benda kerja tidak dapat diarahkan secara merata dan aman.
- ▶ **Jangan membebani meja kerja dan jangan menggunakannya sebagai tangga atau perancah.** Pemberian beban berlebih dan penggunaan meja kerja sebagai pijakan dapat menyebabkan titik berat meja kerja bergeser ke atas sehingga meja dapat terguling.
- ▶ **Pastikan semua sekrup dan elemen penghubung telah dikencangkan dengan kuat selama pengangkutan dan pengerjaan.** Penyambungan yang tidak kencang dapat menyebabkan ketidakstabilan dan proses pengerjaan tidak akurat.
- ▶ **Hanya pasang dan lepaskan perkakas listrik saat berada dalam posisi pengangkutan (petunjuk mengenai posisi pengangkutan dapat dilihat pada**

panduan pengoperasian untuk tiap-tiap perkakas listrik). Jika tidak, perkakas listrik dapat memiliki titik berat yang tidak menguntungkan sehingga perkakas tidak dapat dipegang dengan aman.

- ▶ **Hanya operasikan perkakas listrik yang terpasang pada pelat pemasangan di atas meja kerja.** Tanpa meja kerja, pelat pemasangan dengan perkakas listrik akan berdiri dengan tidak seimbang dan dapat terbalik.
- ▶ **Pastikan benda kerja yang panjang dan berat tidak mengganggu keseimbangan meja kerja.** Benda kerja yang panjang dan berat harus dialasi atau ditopang pada ujungnya.
- ▶ **Jauhkan jari dari titik sambungan saat melipat atau membuka meja kerja.** Jari dapat terjepit.

Simbol-simbol

Simbol-simbol berikut dapat membantu selama penggunaan meja kerja. Pelajari dan ingat simbol-simbol berikut beserta artinya. Interpretasi yang tepat mengenai simbol tersebut dapat membantu Anda menggunakan meja kerja dengan aman dan lebih baik.

Simbol dan artinya



Kapasitas beban maksimal (perkakas listrik + benda kerja) meja kerja sebesar kg.

Spesifikasi produk dan performa

Tujuan penggunaan

Meja kerja ini cocok untuk menopang gergaji stasioner Bosch berikut (per **2021.02**):

- GCM 8 S (3 601 L16 0..)
- GCM 8 SJ (3 601 L16 2..)
- GCM 800 S (3 601 L16 1..)
- GCM 10 (0 601 B20 0..)
- GCM 10 J (3 601 M20 2..)
- GCM 10 M (3 601 M20 2..)
- GCM 10 S (0 601 B20 5..)
- GCM 10 SD (0 601 B22 5..)
- GCM 10 X (3 601 M15 0..)
- GCM 10 MX (3 601 M29 0..)
- GCM 12 (0 601 B21 0..)
- GCM 12 GDL (3 601 M23 6..)
- GCM 12 SD (0 601 B23 5..)
- GCM 216 (3 601 M33 0..)
- GCM 18V-216 (3 601 M41 0..)
- GCM 18V-305 GDC (3 601 M43 0..)
- GTM 12 (3 601 M15 0..)

Bersama dengan perkakas listrik, meja kerja cocok untuk memotong panjang papan dan profil.

Ilustrasi komponen

Nomor-nomor dari bagian-bagian perkakas yang digambarkan mengacu pada gambar pada halaman grafik di awal petunjuk.

- (1) Set dudukan
- (2) Meja kerja
- (3) Pengunci roda
- (4) Knop pengunci ekstensi meja
- (5) Ekstensi meja
- (6) Gagang
- (7) Kaki dengan tinggi yang dapat disesuaikan
- (8) Penyangga meja kerja
- (9) Pengunci penyangga
- (10) Knop pengunci penopang benda kerja
- (11) Mistar batas panjang
- (12) Penopang benda kerja
- (13) Rangka atas dengan pengunci
- (14) Pijakan kaki
- (15) Roda "L"
- (16) Roda "R"
- (17) Rangka bawah
- (18) Rangka penyangga
- (19) Set pengencangan
- (20) Baut pengunci
- (21) Pelat pengunci
- (22) Mur heksagonal
- (23) Tombol pembuka kunci
- (24) Tuas pengunci set dudukan
- (25) Pembatas
- (26) Mur yang dapat digeser
- (27) Mur untuk mengatur penguncian penyangga
- (28) Mur untuk mengatur baut pengunci
- (29) Sekrup penyatel untuk baut pengunci

Data teknis

Meja kerja	GTA 2500 W	
Nomor seri		3 601 M12 1..
Panjang meja kerja tanpa ekstensi meja	mm	1044
Panjang meja kerja dengan ekstensi meja	mm	2510
Tinggi meja kerja	mm	947
Kapasitas beban maks. (perkakas listrik + benda kerja)		
– Set dudukan	kg	180
Kapasitas beban maks. (perkakas listrik + benda kerja) dengan ekstensi meja		
– Set dudukan	kg	130

Meja kerja		GTA 2500 W	
-	Tiap ekstensi meja	kg	25
	Berat sesuai dengan EPTA-Procedure 01:2014	kg	32,2

Pemasangan

Lingkup pengiriman



Perhatikan ilustrasi lingkup pengiriman pada awal panduan pengoperasian.

Sebelum memasang meja kerja, periksa apakah semua komponen yang tercantum di bawah ini telah disertakan:

No.	Nama	Jumlah
(1)	Set dudukan	2
(2)	Meja kerja dengan penyangga (8)	1
(13)	Rangka atas dengan pengunci (3)	1
(17)	Rangka bawah	1
(14)	Pijakan kaki	1
(15)	Roda "L"	1
(16)	Roda "R"	1
(18)	Rangka penyangga	1
(19)	Set pengencangan terdiri dari:	
	- Baut heksagonal	
	M10 x 100	4
	M10 x 55	1
	M10 x 50 (mengunci otomatis)	2
	M8 x 45	4
	M6 x 45	4
	- Sekrup kembang	
	M8 x 50	4
	- Cincin	
	M10 x 29	2
	M10	10
	M8	4
	M6	4
	- Mur pengunci	
	M10	5
	M8	4
	M6	4

Perkakas yang diperlukan selain peralatan yang disertakan dalam pengiriman:

- Obeng kembang
- Kunci pas (10 mm, 8 mm, 6 mm)
- Kunci pas, dapat diatur

Memasang rangka bawah yang dapat dipindahkan

- Keluarkan dengan hati-hati semua komponen yang disertakan dari dalam kemasan.
- Singkirkan semua bahan kemasan.
- Untuk pemasangan, ikuti gambar **A-E2**.

Untuk gambar B:

Untuk orientasi yang lebih baik, roda dilengkapi dengan tanda ("R" untuk roda kanan, "L" untuk roda kiri).

Catatan: Jangan memasang mur terlalu kencang. Bagian yang disekrup harus dapat bergerak bebas.

Untuk gambar D:

Perhatikan arah pemasangan rangka penyangga (**18**) yang tepat yang ditunjukkan dengan tanda "R" dan "L" sesuai dengan roda.

Catatan: Jangan mengencangkan mur. Bagian yang disekrup harus dapat bergerak bebas.

Untuk gambar E1:

Pada langkah pemasangan ini, meja kerja (**2**) dipasang ke penopang rangka penyangga (**18**) dan penopang rangka atas (**13**).

- Putar kedua penopang sedemikian rupa sehingga lekukan samping pada penopang mengarah ke gagang.
- Pastikan penyangga (**8**) selalu berada pada braket rangka bawah (**17**) saat mengencangkan meja kerja.

Catatan: Pasang mur secara longgar terlebih dulu. Begitu kedelapan sekrup terpasang dengan benar, kencangkan semua mur.

Untuk gambar E2:

Catatan: Jangan mengencangkan mur. Bagian yang disekrup harus dapat bergerak bebas.

Mempersiapkan meja kerja

Menyetel meja kerja (lihat gambar F)

Sebelum memasang set dudukan dan perkakas listrik, rangka bawah harus digeser secara terpisah.

- Untuk melepaskan baut pengunci (**20**), tarik sedikit meja kerja ke atas menggunakan gagang (**6**).
- Buka pengunci .
Dengan begitu, baut pengunci yang mengunci roda akan tertarik kembali.
- Posisikan satu kaki di pijakan kaki (**14**) dan tekan gagang (**6**) ke bawah dengan kedua tangan selama beberapa saat hingga baut pengunci dapat mengunci kembali pada sisi lain pelat pengunci (**21**).
- Tutup pengunci (**3**) serta pengunci (**9**).

Kaki dengan tinggi yang dapat disesuaikan (**7**) membantu menyejajarkan meja kerja.

- Kendurkan mur heksagonal (**22**) dan kencangkan atau kendurkan kaki selama beberapa saat hingga meja kerja sejajar.

Mempersiapkan set dudukan (lihat gambar G1–G4)

- Untuk membuka kunci set dudukan **(1)**, tekan knop **(23)** dan buka tuas **(24)**.
- Pasang set dudukan pada meja kerja **(2)** dan geser set dudukan hingga ke pembatas merah **(25)**.
- Tutup kembali tuas **(24)**. Dengan demikian, set dudukan terpasang dengan kencang pada meja kerja.
- Ukur jarak **x** antara lubang pemasangan pada perkakas listrik.
- Buka kunci set dudukan kedua dan posisikan pada jarak **x** yang sesuai ke set dudukan yang telah ditentukan.
- Tutup kembali tuas **(24)**.

Memasang perkakas listrik pada set dudukan (lihat gambar H)

- Atur perkakas listrik pada posisi pengangkutan. Petunjuk mengenai posisi pengangkutan dapat ditemukan pada panduan pengoperasian untuk perkakas listrik terkait.
- Atur posisi mur yang dapat digeser **(26)** pada set dudukan sesuai dengan lubang pemasangan perkakas listrik.
- Kencangkan set dudukan dan perkakas listrik dengan ring pelat dan sekrup yang sesuai.

Pengoperasian**Petunjuk pengoperasian**

Pastikan kedua pengunci **(9)** dan **(3)** selalu tertutup sebelum pengerjaan.

Selalu pegang benda kerja dengan kuat, terutama pada bagian yang lebih panjang dan lebih berat. Setelah memotong benda kerja, titik berat dapat bergeser sedemikian rupa sehingga meja kerja terbalik.

Jangan membebani meja kerja. Selalu perhatikan kapasitas beban maksimal meja kerja.

Menyiapkan penopang benda kerja

Benda kerja berukuran panjang harus dialasi atau ditopang pada ujungnya.

Mengatur tinggi penopang benda kerja (lihat gambar I)

- Letakkan benda kerja di atas meja potong perkakas listrik.
- Kendurkan knop pengunci **(10)** dan sesuaikan tinggi penopang benda kerja **(12)** agar benda kerja berada pada posisi lurus.
- Kencangkan kembali knop pengunci.

Memperpanjang meja kerja (lihat gambar J)

Meja kerja dapat diperpanjang di kedua sisi.

- Letakkan benda kerja yang berukuran panjang di atas meja potong perkakas listrik.
- Jika perlu, kendurkan knop pengunci **(4)** yang sesuai dan tarik ekstensi meja **(5)** ke luar hingga ke jarak yang diinginkan.
- Kencangkan kembali knop pengunci.

Memotong benda kerja sama panjang (lihat gambar K)

Untuk memotong benda kerja sama panjang dengan mudah, mistar batas panjang **(11)** dapat digunakan.

- Tarik mistar batas panjang ke atas hingga maksimal dan atur posisi penopang benda kerja pada jarak yang diinginkan ke mata gergaji perkakas listrik.

Memeriksa dan mengatur pengaturan dasar

Untuk menjamin fungsi yang aman, pengaturan dasar meja kerja harus diperiksa dan diatur jika perlu setelah meja kerja digunakan secara intensif. Untuk melakukannya, diperlukan pengalaman dan perkakas khusus yang sesuai.

- Untuk itu, lepaskan perkakas listrik dengan set dudukan.

Mengatur penguncian penyangga (lihat gambar L)

Pengunci **(9)** untuk penyangga **(8)** dapat kendur seiring berjalannya waktu.

- Tutup pengunci **(9)**.
- Dorong obeng minus antara meja kerja dan mur **(27)**.
- Putar pengunci searah jarum jam hingga tuas pengunci dapat ditutup kembali dengan rapat.
- Lepaskan obeng minus dan periksa kembali pengaturan.

Mengatur baut pengunci penguncian roda (lihat gambar M1–M2)**Memeriksa**

- Atur meja kerja pada posisi pengoperasian (terlepas sepenuhnya).

Kedua baut pengunci **(20)** harus ditarik keluar sepenuhnya dan tidak boleh ada celah antara baut pengunci dan pelat pengunci **(21)**.

Mengatur

- Kendurkan mur **(28)** (16 mm) di setiap sisi rangka bawah sebesar seperempat putaran.
- Kencangkan sekrup penyetel **(29)** di sisi yang terdapat celah antara baut pengunci dan pelat pengunci. Jika hal tersebut tidak mengurangi celah, sekrup penyetel harus dikendurkan di sisi lainnya.
- Ulangi langkah tersebut hingga kedua baut pengunci ditarik keluar kembali sepenuhnya dan tidak ada celah antara baut pengunci dan pelat pengunci.
- Kencangkan kembali mur **(28)**.

Pengangkutan (lihat gambar N)

Rangka bawah harus dilipat untuk pengangkutan.

- Dorong sepenuhnya ekstensi meja **(5)** ke dalam serta penopang benda kerja **(12)** dan mistar batas panjang **(11)** ke bawah sepenuhnya.
- Buka pengunci **(9)**.
- Untuk melepaskan baut pengunci **(20)**, tekan sedikit meja kerja ke bawah pada gagang **(6)**.
- Buka pengunci **(3)**. Dengan begitu, baut pengunci yang mengunci roda akan tertarik kembali.
- Posisikan satu kaki di pijakan kaki **(14)** dan tarik gagang **(6)** ke atas dengan kedua tangan selama

beberapa saat hingga baut pengunci dapat mengunci kembali pada sisi lain pelat pengunci (21).

- Tutup pengunci (3).

Perawatan dan servis

Layanan pelanggan dan konsultasi penggunaan

Layanan pelanggan Bosch menjawab semua pertanyaan Anda tentang reparasi dan perawatan serta tentang suku cadang produk ini. Gambaran teknis (exploded view) dan informasi mengenai suku cadang dapat ditemukan di:

www.bosch-pt.com

Tim konsultasi penggunaan Bosch akan membantu Anda menjawab pertanyaan seputar produk kami beserta aksesorinya.

Jika Anda hendak menanyakan sesuatu atau memesan suku cadang, selalu sebutkan nomor model yang terdiri dari 10 angka dan tercantum pada label tipe produk.

Indonesia

PT Robert Bosch
Palma Tower 10th Floor
Jalan RA Kartini II-S Kaveling 6
Pondok Pinang, Kebayoran Lama
Jakarta Selatan 12310
Tel.: (021) 3005 5800
Fax: (021) 3005 5801
E-Mail: boschpowertools@id.bosch.com
www.bosch-pt.co.id

Alamat layanan lainnya dapat ditemukan di:

www.bosch-pt.com/serviceaddresses

Cara membuang

Meja kerja, aksesoris, dan kemasan harus didaur ulang secara ramah lingkungan.

Tiếng Việt

Các cảnh báo an toàn

Hướng dẫn an toàn chung



Hãy đọc mọi cảnh báo và hướng dẫn đính kèm bàn làm việc hoặc dụng cụ điện cần lắp. Không tuân thủ mọi cảnh báo và hướng dẫn được liệt kê dưới đây có thể bị điện giật, gây cháy và / hay bị thương tật nghiêm trọng.

Các cảnh báo an toàn cho bàn làm việc

- ▶ Rút phích cắm ra khỏi ổ cắm và/hoặc tháo pin ra khỏi dụng cụ điện, trước khi tiến hành bất kỳ điều chỉnh nào trên thiết bị hoặc thay

phụ kiện. Vô tình làm dụng cụ điện hoạt động là nguyên nhân gây ra nhiều tai nạn.

- ▶ **Lắp ráp giá cửa đúng cách trước khi gắn dụng cụ điện.** Sự lắp ráp hoàn hảo là quan trọng để ngăn ngừa nguy cơ bị sập.
- ▶ **Hãy gắn chắc chắn dụng cụ điện trên bàn làm việc, trước khi sử dụng.** Dụng cụ điện bị trượt trên bàn làm việc có thể gây ra sự mất điều khiển.
- ▶ **Đặt bàn làm việc lên một bề mặt chắc chắn, phẳng và nằm ngang.** Nếu bàn làm việc có thể bị trượt hay lung lay thì phôi gia công không thể chính chạy một cách đồng đều và an toàn được.
- ▶ **Không làm quá tải bàn làm việc và không sử dụng làm thang hoặc giàn giáo.** Làm quá tải hay đứng lên bàn làm việc có thể làm lệch trọng tâm của bàn làm việc và làm cho lật nghiêng.
- ▶ **Đảm bảo rằng toàn bộ vít và chi tiết kết nối được siết chặt khi vận chuyển và khi làm việc.** Các kết nối lỏng có thể dẫn đến mất ổn định và quá trình cửa không chính xác.
- ▶ **Chỉ lắp và tháo dụng cụ điện, nếu nó ở vị trí vận chuyển (Hướng dẫn về vị trí vận chuyển xem thêm hướng dẫn vận hành của dụng cụ điện tương ứng).** Nếu không dụng cụ điện có thể có trọng tâm không thuận lợi khiến bạn không thể giữ nó một cách chắc chắn.
- ▶ **Chỉ được vận hành dụng cụ điện đã gắn lên mặt lắp ráp trên bàn làm việc.** Nếu không có bàn làm việc, mặt lắp ráp có dụng cụ điện sẽ không được giữ chắc chắn và có thể bị lật.
- ▶ **Đảm bảo rằng các phôi gia công dài và nặng không làm mất thăng bằng bàn làm việc.** Các chi tiết gia công dài và / hay nặng phải được kê đỡ ở phần đầu trống.
- ▶ **Khi đẩy bàn làm việc vào nhau hoặc khi tách nó ra, không đưa các ngón tay của bạn đến gần các điểm khớp nối.** Các ngón tay của bạn có thể bị nghiền nát.

Các Biểu Tượng

Các biểu tượng sau đây hàm chứa ý nghĩa cho việc sử dụng bàn làm việc của bạn. Xin vui lòng ghi nhận các biểu tượng và ý nghĩa của chúng. Sự hiểu đúng các biểu tượng sẽ giúp bạn biết cách sử dụng bàn làm việc tốt và an toàn hơn.

Biểu tượng và các ý nghĩa của chúng



Chỉ số trọng tải tối đa (Dụng cụ điện + Phôi gia công) của bàn làm việc là kg.

Mô Tả Sản Phẩm và Đặc Tính Kỹ Thuật

Sử dụng đúng cách

Bàn làm việc được thiết kế để chứa các máy cửa cố định của Bosch sau đây (Trạng thái **2021.02**):

- GCM 8 S (3 601 L16 0..)
- GCM 8 SJ (3 601 L16 2..)
- GCM 800 S (3 601 L16 1..)
- GCM 10 (0 601 B20 0..)
- GCM 10 J (3 601 M20 2..)
- GCM 10 M (3 601 M20 2..)
- GCM 10 S (0 601 B20 5..)
- GCM 10 SD (0 601 B22 5..)
- GCM 10 X (3 601 M15 0..)
- GCM 10 MX (3 601 M29 0..)
- GCM 12 (0 601 B21 0..)
- GCM 12 GDL (3 601 M23 6..)
- GCM 12 SD (0 601 B23 5..)
- GCM 216 (3 601 M33 0..)
- GCM 18V-216 (3 601 M41 0..)
- GCM 18V-305 GDC (3 601 M43 0..)
- GTM 12 (3 601 M15 0..)

Cùng với dụng cụ điện, bàn làm việc được thiết kế để cắt phân đoạn các tấm ván và tiết diện.

Các bộ phận được minh họa

Sự đánh số các đặc tính sản phẩm là để tham khảo hình minh họa trên trang hình ảnh ở phần đầu của hướng dẫn.

- (1) Bộ giá lắp
- (2) Bàn làm việc
- (3) Khóa bánh xe
- (4) Núm khóa phần mở rộng của bộ đỡ
- (5) Phần mở rộng của bộ đỡ
- (6) Tay Nắm
- (7) Chân có thể điều chỉnh chiều cao
- (8) Trụ đỡ bàn làm việc
- (9) Khóa trụ đỡ
- (10) Núm khóa giá đỡ chi tiết gia công
- (11) Cờ chặn chiều dài
- (12) Giá đỡ chi tiết gia công
- (13) Khung trên có khóa
- (14) Giá đế chân
- (15) Bánh xe „L“
- (16) Bánh xe „R“
- (17) Khung dưới
- (18) Khung đỡ
- (19) Bộ vít định vị
- (20) Chốt khóa

- (21) Tấm khóa
- (22) Đai ốc lục giác
- (23) Núm nhà khóa
- (24) Cần khóa bộ giá lắp
- (25) Cờ chặn
- (26) Đai ốc có thể dịch chuyển
- (27) Đai ốc để điều chỉnh khóa trụ đỡ
- (28) Đai ốc để điều chỉnh chốt khóa
- (29) Vít điều chỉnh cho chốt khóa

Thông số kỹ thuật

Bàn làm việc	GTA 2500 W	
Mã số máy		3 601 M12 1..
Chiều dài bàn làm việc không có phần mở rộng của bộ đỡ	mm	1044
Chiều dài bàn làm việc có phần mở rộng của bộ đỡ	mm	2510
Bàn làm việc cao	mm	947
Chỉ số trọng tải tối đa (Dụng cụ điện + Phôi gia công)		
– Các bộ giá lắp	kg	180
Chỉ số trọng tải tối đa (Dụng cụ điện + Phôi gia công) có phần mở rộng của bộ đỡ		
– Các bộ giá lắp	kg	130
– mỗi phần mở rộng của bộ đỡ	kg	25
Trọng lượng theo Qui trình EPTA-Procedure 01:2014	kg	32,2

Sự lắp vào

Các món được giao



Vui lòng tham khảo hình minh họa phạm vi giao hàng ở đầu hướng dẫn vận hành.

Trước khi lắp bàn làm việc, hãy kiểm tra xem tất cả các bộ phận theo thiết kế có được cung cấp đầy đủ không:

Số.	Ký hiệu	Số lượng
(1)	Bộ giá lắp	2
(2)	Bàn làm việc có trụ đỡ (8)	1
(13)	Khung trên có khóa (3)	1
(17)	Khung dưới	1
(14)	Giá đế chân	1
(15)	Bánh xe „L“	1
(16)	Bánh xe „R“	1

Số.	Ký hiệu	Số lượng
(18)	Khung đỡ	1
(19)	Bộ vít định vị gồm có:	
	– Các vít đầu lục giác	
	M10 x 100	4
	M10 x 55	1
	M10 x 50 (tự khóa)	2
	M8 x 45	4
	M6 x 45	4
	– Vít đầu rãnh chữ thập	
	M8 x 50	4
	– Vòng đệm dẹt	
	M10 x 29	2
	M10	10
	M8	4
	M6	4
	– Đai ốc khóa	
	M10	5
	M8	4
	M6	4

Các dụng cụ phụ trợ cần thiết (không nằm trong phạm vi giao kèm):

- Chia vận vít bốn cạnh
- Chia vận miệng mở (10 mm, 8 mm, 6 mm)
- Chia vận vít, có thể điều chỉnh

Lắp khung dưới có thể di chuyển

- Lấy tất cả các bộ phận được giao kèm theo máy ra khỏi bao bì một cách cẩn thận.
- Lấy tất cả các gói tài liệu.
- Hãy làm theo hình ảnh để lắp ráp **A–E2**.

về hình ảnh B:

Để định hướng tốt hơn, các bánh xe sẽ có đánh dấu („R“ là bánh xe phải, „L“ là bánh xe trái).

Hướng dẫn: Không siết quá chặt đai ốc. Các bộ phận đã vận vít phải chuyển động trơn tru.

về hình ảnh D:

Hãy lưu ý hướng lắp đúng của khung đỡ (18), được hiển thị bằng đánh dấu „R“ và „L“ phù hợp với bánh xe.

Hướng dẫn: Không siết quá chặt đai ốc. Các bộ phận đã vận vít phải chuyển động trơn tru.

về hình ảnh E1:

Trong bước lắp ráp này, bàn làm việc được vận vít (2) với mặt tựa của khung đỡ (18) và mặt tựa của khung trên (13).

- Hãy vận hai mặt tựa sao cho khe bên hông trong mặt tựa hướng về phía tay cầm.
- Trong khi vận vít bàn làm việc, hãy lưu ý rằng trụ đỡ (8) luôn ở trong giá đỡ của khung dưới (17).

Hướng dẫn: Chỉ siết lỏng các đai ốc. Chỉ sau khi tất cả tám vít được định vị chính xác, hãy siết chặt tất cả các đai ốc.

về hình ảnh E2:

Hướng dẫn: Không siết quá chặt đai ốc. Các bộ phận đã vận vít phải chuyển động trơn tru.

Chuẩn bị bàn làm việc

Lắp bàn làm việc (xem hình F)

Trước khi gắn bộ giá lắp và dụng cụ điện, bạn phải đẩy khung dưới tách ra.

- Kép nhẹ bàn làm việc lên trên bằng tay nắm để giảm tải cho chốt khóa (20) (6).
- Mở khóa .
Do đó, các chốt khóa giữ chặt bánh xe sẽ được kéo lùi trở lại.
- Đặt chân lên giá để chân (14) và ấn tay nắm (6) xuống dưới bằng cả hai tay cho đến khi chốt khóa ở phía còn lại của tấm khóa (21) khớp lại.
- Đóng khoá (3) cũng như khoá (9).

Các chân có thể điều chỉnh chiều cao (7) giúp bạn căn chỉnh bàn làm việc.

- Nới lỏng đai ốc lục giác (22) và vận vào hoặc vận ra các chân cho đến khi bàn làm việc được chỉnh phẳng.

Chuẩn bị các bộ giá lắp (xem Hình G1–G4)

- Để mở khóa các bộ giá lắp (1) hãy nhấn lên nút (23) và mở cần (24).
- Đặt bộ giá lắp lên bàn làm việc (2) và đẩy nó đến cỡ chặn đỏ (25).
- Đóng cần (24) lại. Để bộ giá lắp được định vị chặt trên bàn làm việc.
- Hãy đo khoảng cách **x** giữa lỗ khoan lắp trên dụng cụ điện.
- Mở khóa bộ giá lắp thứ hai và định vị ở khoảng cách phù hợp **x** tới bộ giá lắp cố định.
- Đóng cần (24) lại.

Gắn dụng cụ điện vào bộ giá lắp (xem hình H)

- Đặt dụng cụ điện ở vào vị trí vận chuyển. Hướng dẫn về vị trí vận chuyển hãy tham khảo trong hướng dẫn vận hành dụng cụ điện tương ứng.
- Định vị đai ốc có thể dịch chuyển (26) vào bộ giá lắp phù hợp với lỗ khoan lắp ráp của dụng cụ điện.
- Vận vít bộ giá lắp và dụng cụ điện bằng vít và vòng đệm dẹt phù hợp.

Vận Hành

Hướng Dẫn Sử Dụng

Hãy đảm bảo rằng cả hai khóa (9) và (3) luôn được đóng trước khi làm việc.

Luôn giữ phôi chắc chắn, đặc biệt là đoạn dài hơn, nặng hơn. Sau khi cắt phôi gia công, trọng tâm có thể bị dịch chuyển khiến bàn làm việc bị lật.

Không làm quá tải bàn làm việc. Luôn tuân thủ chỉ số trọng tải tối đa của bàn làm việc.

Chuẩn bị giá đỡ phôi gia công

Vật gia công dài phải được đệm lót hay kê đỡ phần đầu còn trống.

Điều chỉnh chiều cao giá đỡ phôi gia công (xem hình I)

- Hãy đặt phôi gia công lên bàn cưa của dụng cụ điện.
- Nới lỏng núm khóa (10) và điều chỉnh chiều cao của giá đỡ phôi gia công (12) sao cho phôi gia công nằm thẳng.
- Siết chặt núm khóa lại như trước.

Mở rộng bàn làm việc (xem hình J)

Bàn làm việc có thể mở rộng hai bên.

- Hãy đặt phôi gia công dài lên bàn cưa của dụng cụ điện.
- Nhả núm khóa phù hợp tùy theo nhu cầu (4) và kéo phần mở rộng của bộ đỡ (5) ra ngoài theo khoảng cách mong muốn.
- Siết chặt núm khóa lại như trước.

Cửa chi tiết gia công có cùng chiều dài (xem Hình K)

Để dễ dàng cửa được các chi tiết gia công có cùng chiều dài, bạn có thể sử dụng thanh chặn vật liệu (11).

- Kéo thanh chặn vật liệu lên trên đến cỡ chặn và định vị mặt tựa phôi gia công ở khoảng cách mong muốn tới lưỡi cưa của dụng cụ điện.

Kiểm tra và điều chỉnh các thiết lập cơ bản

Để bảo đảm chức năng an toàn, sự điều chỉnh cơ bản của bàn làm việc phải được kiểm tra và điều chỉnh lại như là việc cần thiết sau khi hoạt động cao độ. Việc này đòi hỏi phải có một mức độ kinh nghiệm nhất định và các dụng cụ chuyên môn thích hợp.

- Để thực hiện việc này, hãy tháo dụng cụ điện cùng với các bộ giá lắp.

Điều chỉnh khóa trụ đỡ (xem hình L)

Khóa (9) cho trụ đỡ (8) có thể bị lỏng theo thời gian.

- Đóng khóa (9).
- Đẩy tước nơ vít mũi dẹt vào giữa bàn làm việc và đai ốc (27).
- Xoay khóa theo chiều kim đồng hồ cho đến khi cần khóa có thể đóng chặt trở lại.
- Tháo tước nơ vít mũi dẹt và kiểm tra lại điều chỉnh.

Điều chỉnh chốt khóa của khóa bánh xe (xem hình M1–M2)

Kiểm tra

- Đưa bàn làm việc vào vị trí làm việc (được kéo rời hoàn toàn).

Cả hai chốt khóa (20) phải được kéo ra hoàn toàn và không được có khe giữa bu-lông khóa và tấm khóa (21).

Điều chỉnh

- Nới lỏng đai ốc khoảng một phần tư vòng (28) (16 mm) ở mọi phía của chân đế.
- Siết chặt vít điều chỉnh (29) sang một bên mà có khe hở giữa chốt khóa và tấm khóa. Nếu điều chỉnh này không làm giảm khe hở, bạn phải nới lỏng vít điều chỉnh ở phía bên kia.
- Lặp lại cho đến khi cả hai chốt khóa được kéo ra hoàn toàn và không có khe hở giữa chốt khóa và tấm khóa.
- Siết chặt lại đai ốc (28).

Vận chuyển (xem hình N)

Bạn phải đẩy khung dưới lại để vận chuyển.

- Đẩy phần kéo dài của bàn (5) vào trong hoàn toàn cũng như đẩy mặt tựa phôi gia công (12) và thanh chặn vật liệu (11) xuống dưới hoàn toàn.
- Mở khóa (9).
- Ấn nhẹ bàn làm việc xuống dưới bằng tay nắm để giảm tải cho chốt khóa (20) (6).
- Mở khóa (3). Do đó, các chốt khóa giữ chặt bánh xe sẽ được kéo lùi trở lại.
- Đặt chân lên giá đỡ chân (14) và kéo tay nắm (6) lên trên bằng cả hai tay cho đến khi chốt khóa ở phía còn lại của tấm khóa (21) khớp lại.
- Đóng khóa (3).

Bảo Dưỡng và Bảo Quản

Dịch vụ hỗ trợ khách hàng và tư vấn sử dụng

Bộ phận phục vụ hàng sau khi bán của chúng tôi trả lời các câu hỏi liên quan đến việc bảo dưỡng và sửa chữa các sản phẩm cũng như phụ tùng thay thế của bạn. Sơ đồ mô tả và thông tin về phụ tùng thay thế cũng có thể tra cứu theo dưới đây:

www.bosch-pt.com

Đội ngũ tư vấn sử dụng của Bosch sẽ giúp bạn giải đáp các thắc mắc về sản phẩm và phụ kiện.

Trong tất cả các phản hồi và đơn đặt phụ tùng, xin vui lòng luôn luôn nhập số hàng hóa 10 chữ số theo nhãn của hàng hóa.

Việt Nam

CN CÔNG TY TNHH BOSCH VIỆT NAM TẠI TP.HCM

Tầng 14, Ngôi Nhà Đức, 33 Lê Duẩn
Phường Bến Nghé, Quận 1, Thành Phố Hồ Chí

Minh

Tel.: (028) 6258 3690

Fax: (028) 6258 3692 - 6258 3694

Hotline: (028) 6250 8555

Email: tuvankhachhang-pt@vn.bosch.com

www.bosch-pt.com.vn

www.baohanhbosch-pt.com.vn

Xem thêm địa chỉ dịch vụ tại:

www.bosch-pt.com/serviceaddresses

Sự thải bỏ

Bàn làm việc, phụ kiện, bao bì phải được phân loại để tái chế theo hướng thân thiện với môi trường.

◀ لا تقترب بأصابعك من النقاط المفصلية أثناء طي طاولة العمل لإغلاقها أو فردها لفتحها. فقد تتعرض أصابعك للانحصار.

الرموز

قد تكون الرموز التالية ذات أهمية من أجل استعمال طاولة العمل. يرجى حفظ الرموز ومعناها. يساعدك تفسير الرموز بشكل صحيح على استعمال طاولة العمل بطريقة أفضل وأكثر أماناً.

الرموز ومعناها

تبلغ قدرة التحمل القصوى (العدة الكهربائية + قطعة الشغل) لطاولة العمل كجم.

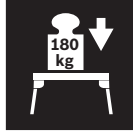

وصف المنتج والأداء

الاستعمال المطابق للتعليمات

طاولة العمل مخصصة لحضن مناشير بوش المركزية التالية (بتاريخ 2021.02):

- GCM 8 S (3 601 L16 0..)
- GCM 8 SJ (3 601 L16 2..)
- GCM 800 S (3 601 L16 1..)
- GCM 10 (0 601 B20 0..)
- GCM 10 J (3 601 M20 2..)
- GCM 10 M (3 601 M20 2..)
- GCM 10 S (0 601 B20 5..)
- GCM 10 SD (0 601 B22 5..)
- GCM 10 X (3 601 M15 0..)
- GCM 10 MX (3 601 M29 0..)
- GCM 12 (0 601 B21 0..)
- GCM 12 GDL (3 601 M23 6..)
- GCM 12 SD (0 601 B23 5..)
- GCM 216 (3 601 M33 0..)
- GCM 18V-216 (3 601 M41 0..)
- GCM 18V-305 GDC (3 601 M43 0..)
- GTM 12 (3 601 M15 0..)

طاولة العمل مخصصة للاتصال مع العدة الكهربائية لتقصير الألواح والأضلاع المجسمة.

الأجزاء المصورة

يستند ترقيم الأجزاء المصورة إلى الرسوم الموجودة في صفحة الرسوم التخطيطية في بداية الدليل.

- (1) طقم حاضن
- (2) منضدة العمل
- (3) قفل العجلات
- (4) مقبض تثبيت قطعة تعريض المنضدة
- (5) قطعة تعريض المنضدة
- (6) مقبض يدوي
- (7) قدم قابلة لضبط الارتفاع

عربي

إرشادات الأمان

إرشادات أمان عامة



اقرأ جميع ملاحظات التحذير والتعليمات المرفقة بطاولة العمل أو بالعدة الكهربائية المراد تشغيلها. ارتكاب الأخطاء عند تطبيق إرشادات الأمان والتعليمات، قد يؤدي إلى حدوث صدمات كهربائية أو إلى نشوب الحرائق و/أو الإصابة بجروح خطيرة.

إرشادات الأمان الخاصة بطاولات العمل

◀ أفضل القابس عن المقبس و/أو أخرج المرمك من العدة الكهربائية قبل تغيير أوضاع ضبط الجهاز أو الأجزاء الملحقة. بدء تشغيل العدة الكهربائية بشكل غير مقصود هو سبب حدوث بعض الحوادث.

◀ انصب طاولة العمل بالشكل الصحيح قبل تركيب العدة الكهربائية. إن التركيب بشكل سليم هام جداً من أجل تجنب خطر التفكك.

◀ قم بتثبيت العدة الكهربائية جيداً على طاولة العمل قبل استخدامها. إن انزلاق العدة الكهربائية على طاولة العمل قد يؤدي إلى فقدان التحكم بها.

◀ انصب طاولة العمل على سطح ثابت ومستوى وأفقي. إذا كان من الجائر أن تنزلق أو تهتز طاولة العمل، فلن تتمكن من توجيه العدة الكهربائية بشكل منظم وأمن.

◀ لا تقم بالتحميل الزائد على طاولة العمل ولا تستخدمها كسلم أو سقالة. قد تؤدي زيادة التحميل أو الوقوف على طاولة العمل إلى انتقال مركز ثقل طاولة العمل إلى الأعلى مما يجعلها تقلب.

◀ احرص على إحكام ربط مجمل اللوالب وعناصر التوصيل أثناء النقل ومزاولة العمل. عناصر الربط السائبة قد تتسبب في حدوث عدم اتزان وعمليات نشر غير دقيقة.

◀ لا تقم بتركيب العدة الكهربائية أو فكها إلا إذا كانت في وضع النقل (للإرشادات الخاصة بوضع النقل، انظر دليل تشغيل العدة الكهربائية المعنية). وإلا فسيكون مركز ثقل العدة الكهربائية غير مناسب، بحيث لا يمكنك إمساكها بأمان.

◀ لا تقم بتشغيل العدة الكهربائية المثبتة على صفيحة التركيب إلا على طاولة العمل. دون طاولة العمل تصبح صفيحة التركيب والعدة الكهربائية غير ثابتة، حيث يمكن أن تتعرض للانقلاب.

◀ تأكد من عدم تسبب قطع الشغل الطويلة والثقيلة في فقدان طاولة العمل لتوازنها. يجب أن تسند قطع الشغل الطويلة والثقيلة من طرف نهايتها السائبة أو أن تضع شيئاً ما تحتها.

التركيب

مجموعة التجهيزات الموردة

تُراعى صورة مجموعة التجهيزات الموردة في بداية دليل التشغيل.



افحص قبل تركيب طاولة العمل عما إن كان قد تم توريد جميع الأجزاء المذكورة أسفله:

العدد	الرقم المسمى	الوصف
2	(1)	طقم حاضن
1	(2)	منضدة العمل مع السنادة (8)
1	(13)	إطار علوى مزود بقفل (3)
1	(17)	إطار سفلي
1	(14)	مسند القدم
1	(15)	العجلة „L“
1	(16)	العجلة „R“
1	(18)	إطار السنند
	(19)	طقم تثبيت مكون من:
		- لوابل سداسية الرأس
4		M10 x 100
1		M10 x 55
2		M10 x 50 (ذاتية التأمين)
4		M8 x 45
4		M6 x 45
		- لوابل متصالبة الرأس
4		M8 x 50
		- فلكات
2		M10 x 29
10		M10
4		M8
4		M6
		- صواميل تأمين
5		M10
4		M8
4		M6

العدد الكهربائية المطلوبة إضافة عن العدد المرفقة بمجموعة التجهيزات الموردة:

- مفك براغي متصالبة الحز
- مفتاح هلالى (10 مم، 8 مم، 6 مم)
- مفتاح ربط، قابل للضبط

تركيب القاعدة السفلية القابلة للتحريك

- أخرج جميع الأجزاء المرفقة من العبوة بحرص.
- انزع كل مواد التغليف.
- للتركيب اتبع الصور A - E2.

إلى الصورة B:

لإرشادك بشكل أفضل تم تزويد العجلات بعلامة (R,) للعجلة اليمنى، وعلامة (L,) للعجلة اليسرى.

ملحوظة: لا تربط الصواميل بإحكام شديد. يجب أن تظل الأجزاء المربوطة حرة الحركة.

- (8) سنادة منضدة العمل
- (9) قفل السنادة
- (10) مقبض تثبيت مسند قطعة الشغل
- (11) المصادم الطولى
- (12) مسند قطعة الشغل
- (13) إطار علوى مزود بقفل
- (14) مسند القدم
- (15) العجلة „L“
- (16) العجلة „R“
- (17) إطار سفلي
- (18) إطار السنند
- (19) طقم التثبيت
- (20) خوابير زنق
- (21) لوح التثبيت
- (22) صامولة سداسية
- (23) زر فك الإقفال
- (24) ذراع تثبيت طقم الحاضن
- (25) المصادم
- (26) صامولة متحركة
- (27) صامولة ضبط قفل السنادة
- (28) صامولة ضبط خابور الزنق
- (29) لولب ضبط خابور الزنق

البيانات الفنية

منضدة العمل		رقم الصنف
GTA 2500 W		3 601 M12 1..
1044	مم	طول منضدة العمل دون قطعة تعريض المنضدة
2510	مم	طول منضدة العمل مع قطعة تعريض المنضدة
947	مم	ارتفاع منضدة العمل
قدرة تحمل منضدة العمل القصوى (العدة الكهربائية + قطعة الشغل)		
180	كجم	- أطقم الحضن
قدرة تحمل منضدة العمل القصوى (العدة الكهربائية + قطعة الشغل) مع قطعة تعريض المنضدة		
130	كجم	- أطقم الحضن
25	كجم	- لكل قطعة تعريض منضدة
32,2	كجم	الوزن حسب EPTA- Procedure 01:2014

تثبيت العدة الكهربائية على أطقم الحضن (انظر الصورة H)

- اضبط العدة الكهربائية على وضع النقل. تجد إرشادات وضع النقل في دليل تشغيل العدة الكهربائية المعنية.
- اضبط موضع الصواميل المتحركة (26) في أطقم الحضن بشكل مناسب لتجاويف تركيب العدة الكهربائية.
- اربط طقم الحاضن والعدة الكهربائية بالفلكات واللوايب المناسبة.

التشغيل

إرشادات العمل

- تأكد دائمًا قبل العمل من أن القفلين (9) و (3) في وضع الغلق.
- اقبض على قطعة الشغل بإحكام دائمًا ولا سيما المقطع الأطول والأثقل. قد يتغير مركز النقل بشكل غير ملائم بعد قطع قطعة الشغل مما قد يؤدي إلى قلب طاولة العمل.
- لا تزيد الحمل على طاولة العمل. تراعى دائمًا قدرة الحمل القصوى لطاولة العمل.

تجهيز مسند قاعدة الشغل

يجب أن ترتكز أو تستند قطع الشغل الطويلة بنهايتها السائبة على شيء ما.

ضبط ارتفاع مسند قطعة الشغل (انظر الصورة I)

- ضع قطعة الشغل على قاعدة النشر الخاصة بالعدة الكهربائية.
- قم بفك مقبض التثبيت (10) واضبط ارتفاع مسند قطعة الشغل (12) إلى أن تستقر قطعة الشغل بشكل مستقيم.
- قم بربط مقبض التثبيت مجددًا.

زيادة طول منضدة العمل (انظر الصورة J)

- يمكن زيادة طول منضدة العمل من الجانبين.
- ضع قطعة الشغل الطويلة على قاعدة النشر الخاصة بالعدة الكهربائية.
- قم حسب الحاجة بحل مقبض التثبيت المناسب (4) وقم بسحب قطعة تعريض المنضدة (5) إلى الخارج حتى المسافة المناسبة.
- قم بربط مقبض التثبيت مجددًا.

نشر قطع الشغل المتساوية الطول (انظر الصورة K)

- لسهولة نشر قطع العمل الطويلة بشكل متساوٍ، يمكنك استخدام المصادم الطولي (11).
- اسحب المصادم الطولي إلى أعلى حتى المصد، وضع قاعدة قطعة الشغل على المسافة المرغوبة من شفرة منشار العدة الكهربائية.

فحص أوضاع الضبط الأساسية وضبطها

لضمان الأداء الوظيفي السليم بعد الاستعمال المكثف يجب فحص أوضاع الضبط الأساسية لمنضدة العمل وضبطها عند اللزوم. للقيام بذلك فأنت بحاجة إلى الخبرة وللعهد الخاصة الموافقة لتنفيذ ذلك.

إلى الصورة D:

احرص على اتجاه التركيب السليم لإطار السند (18) الموضع بالعلامتين „R“ و „L“ بشكل موافق للعجلات.

ملحوظة: لا تربط الصواميل بإحكام شديد. يجب أن تظل الأجزاء المربوطة حرة الحركة.

إلى الصورة E1:

في خطوة التركيب هذه يتم ربط منضدة العمل (2) بقاعدة إطار السند (18) وقاعدة الإطار العلوي (13).

- أدر القاعدتين بحيث تشير التجاويف الجانبية في القاعدتين إلى اتجاه المقبض اليدوي.

- احرص أثناء ربط منضدة العمل على أن توجد السنادة (8) دائمًا داخل موضع تثبيت الإطار السفلي (17).

ملحوظة: لا تحكم ربط الصواميل في البداية. لا تتم ربط كافة الصواميل بإحكام إلا بعد ضبط اللوايب الثمانية كلها في موضعها بشكل صحيح.

إلى الصورة E2:

ملحوظة: لا تربط الصواميل بإحكام شديد. يجب أن تظل الأجزاء المربوطة حرة الحركة.

تجهيز طاولة العمل

نصب منضدة العمل (انظر الصورة F)

- قبل تثبيت طقم الحاضن والعدة الكهربائية يجب تحريك القاعدة السفلي لفكها من بعضها.
- لإعتاق خوابير الزنق (20) قم بشد منضدة العمل بواسطة المقبض (6) إلى أعلى بعض الشيء.
- افتح القفل.
- وبذلك يتم سحب خوابير الزنق التي تثبت العجلات إلى الخلف.
- ضع قدمًا على سنادة القدم (14) واستمر في الضغط باليدين على المقبض (6) إلى أسفل إلى أن تثبت خوابير الزنق من جديد على الجهة الأخرى لأنواع التثبيت (21).
- قم بغلاق القفل (3) والقفل (9) أيضًا.
- تساعدك الأقدام القابلة لضبط الارتفاع (7) على ضبط استواء منضدة العمل.
- قم بحل الصواميل السداسية (22) وربط الأقدام أو فكها، إلى أن يتم ضبط استواء منضدة العمل.

تجهيز أطقم الحضن (انظر الصور G1-G4)

- لفك إقفال أطقم الحضن (1) اضغط على الزر (23) وافتح الذراع (24).
- ضع طقم الحاضن على منضدة العمل (2) وحركه حتى المصد الأحمر (25).
- أغلق الذراع (24) مرة أخرى. وبهذا يكون قد تم تثبيت طقم الحاضن على منضدة العمل بثبات.
- قم بقياس المسافة x بين تجاويف التركيب والعدة الكهربائية.
- قم بفك إقفال طقم الحاضن الثاني ووضعه على مسافة مناسبة x من طقم الحاضن الذي سبق تثبيته.
- أغلق الذراع (24) مرة أخرى.

إذا كان لديك أي استفسارات بخصوص منتجاتنا وملحقاتها.
يلزم ذكر رقم الصنف ذو الخانات العشر وفقاً للوحة صنع المنتج عند إرسال أية استفسارات أو طلبيات قطع غيار.

المغرب

Robert Bosch Morocco SARL
53, شارع الملازم محمد محروود
20300 الدار البيضاء
الهاتف: 212 5 29 31 43 27
البريد الإلكتروني: sav.outillage@ma.bosch.com

تجد المزيد من عناوين الخدمة تحت:

www.bosch-pt.com/serviceaddresses

التخلص من العدة الكهربائية

يجب التخلص من طاولات العمل والتوايح والتغليف بطريقة محافظة على البيئة عن طريق تسليمها لمراكز النفايات القابلة لإعادة التصنيع.

– للقيام بذلك أبعدها العدة الكهربائية مع أطقم الحضان.

ضبط قفل السنادات (انظر الصورة L)

قد يتم فك القفل (9) الخاص بالسنادة (8) مع الوقت بعض الشيء.

- أغلق القفل (9).
- أدخل مفك براغي مشقوبة بين منضدة العمل والصامولة (27).
- استمر في إدارة القفل في اتجاه عقارب الساعة إلى أن يتم غلق ذراع القفل بشكل محكم مرة أخرى.
- أخرج مفك البراغي المشقوبة وافحص وضع الضبط مجدداً.

ضبط خابور زنق قفل العجلة (انظر الصور M2-M1)

الفحص

– اضبط منضدة العمل على وضع العمل (بسمبها بعيداً عن بعضها تماماً).

يجب إخراج خابوري الزنق (20) بشكل تام، ولا يجوز وجود فتحة بين خابوري الزنق ولوح التثبيت (21).

الضبط

- قم بمل الصواميل (28) (16 مم) بمقدار ربع لفة على كل جانب من جوانب القاعدة السفلية.
- اربط لولب الضبط (29) في الجانب الذي تظهر فيه فتحة بين خابوري الزنق ولوح التثبيت. إذا لم تقل الفتحة من خلال هذا الإجراء يجب حل لولب الضبط على الجانب الآخر.
- كرر هذا العمل إلى أن يخرج خابوري الزنق تماماً مرة أخرى، ولا تظهر فتحة بين خابوري الزنق ولوح التثبيت.
- أحكم ربط الصواميل (28) مجدداً.

النقل (انظر الصورة N)

للنقل يجب ضم القاعدة السفلية.

- حرك قطع تعريض المنضدة (5) إلى الداخل تماماً، وقم أيضاً بتحريك مساند قطعة الشغل (12) والمصدات الطولية (11) إلى أسفل تماماً.
- افتح القفل (9).
- لإعتاق خابوري الزنق (20) اضغط طاولة العمل بعض الشيء من المقبض (6) إلى أسفل.
- افتح القفل (3). وبذلك يتم سحب خوابير الزنق التي تثبت العجلات إلى الخلف.
- ضع قدماً على سنادة القدم (14) واجذب المقبض (6) باليدين إلى أعلى إلى أن تثبت خوابير الزنق على الجهة الأخرى لأنواع التثبيت (21) مرة أخرى.
- أغلق القفل (3).

الصيانة والخدمة

خدمة العملاء واستشارات الاستخدام

يجيب مركز خدمة العملاء على الأسئلة المتعلقة بإصلاح المنتج وصيانته، بالإضافة لقطع الغيار. تجد الرسوم التفصيلية والمعلومات الخاصة بقطع الغيار في الموقع: www.bosch-pt.com
يسر فريق Bosch لاستشارات الاستخدام مساعدتك

نزدیک نکنید. امکان له شدگی انگشتان دست وجود دارد.

فارسی

دستورات ایمنی

نکات ایمنی عمومی

لطفاً کلیه نکات ایمنی و دستورالعمل های پیوست شده در رابطه با میز کار را بدقت مطالعه کنید. اشتباهات ناشی از عدم رعایت این دستورات ایمنی ممکن است باعث برق گرفتگی، سوختگی و یا سایر جراحات های شدید شود.



علایم

علامتهای ذیل برای استفاده از میز کار مهم می باشند. لطفاً این علایم و مفهوم آنها را خوب بخاطر بسپارید. فهم درست این علائم به شما جهت استفاده ی درست و ایمن از میز کار کمک می کند.

علایم و مفهوم آنها

حداکثر توان حمل (ابزار برقی) +
قطعه کار) برای میز کار برابر
است با کیلوگرم.



نکات ایمنی برای میز کار

◀ پیش از انجام تنظیمات یا تعویض متعلقات، دوشاخه را از برق بیرون بکشید و/یا باتری را از ابزار برقی درآورید. علت برخی از سوانح کاری، به کار افتادن ناخواسته ی ابزارهای برقی می باشد.

◀ پیش از نصب ابزار برقی، ابتدا میز کار را بدرستی نصب و مستقر کنید. مونتاژ صحیح و استقرار کامل و بدون ایراد میز کار، برای جلوگیری از در هم شکستن آن بسیار پر اهمیت است.

◀ پیش از کاربری، ابزار برقی را مطمئن روی میز کار محکم کنید. لغزش و سر خوردن ابزار برقی روی میز کار، منجر به از دست دادن کنترل می گردد.

◀ میز کار را روی یک سطح صاف، سفت و افقی قرار دهید. چنانچه میز کار سر یا تکان بخورد، هدایت ایمن و یکدست قطعه کار امکان پذیر نمی باشد.

◀ میز کار را زیر فشار زیاد قرار ندهید و از آن به عنوان نردبان یا داربست استفاده نکنید. ایستادن یا بار زیاد روی میز کار، باعث جابجایی مرکز ثقل آن به بالا و افتادن آن می شود.

◀ دقت کنید که هنگام حمل و نقل و چین کار، تمام پیچ ها و بخش های اتصال کاملاً محکم شده باشند. شل بودن اتصالات می تواند به عدم ثبات و دقت در مراحل اره کاری منجر شوند.

◀ ابزار برقی را فقط زمانی که در حالت حمل و نقل قرار گرفته است، نصب یا باز کنید (برای اطلاعات مربوط به حالت حمل و نقل به راهنمای استفاده ابزار نیز رجوع کنید). در غیر این صورت ممکن است ابزار برقی مرکز ثقل نامطلوبی داشته باشد، به گونه ای که نتوانید آن را بطور ایمن در دست نگه دارید.

◀ از ابزار برقی فقط زمانی که روی صفحه مونتاژ موجود در میز کار نصب شده باشد، استفاده کنید. بدون میز کار، صفحه مونتاژ و میز کار ایمن نخواهند بود و ممکن است واژگون شوند.

◀ مطمئن شوید که قطعه کارهای بلند و سنگین، تعادل میز کار را بر هم نمی زنند. زیر قسمت انتهایی باز قطعات کاری سنگین و طویل را باید پایه زد و یا به نحوی مهار نمود.

◀ هنگام جمع کردن یا باز کردن میز کار، انگشتان خود را به قسمت های تاشوی میز

توضیحات محصول و کارکرد

موارد استفاده از دستگاه

میز کار برای انجام اره کاری ثابت Bosch در نظر گرفته شده است (زمان ثبت 2021.02):

GCM 8 S (3 601 L16 0..) –

GCM 8 SJ (3 601 L16 2..) –

GCM 800 S (3 601 L16 1..) –

GCM 10 (0 601 B20 0..) –

GCM 10 J (3 601 M20 2..) –

GCM 10 M (3 601 M20 2..) –

GCM 10 S (0 601 B20 5..) –

GCM 10 SD (0 601 B22 5..) –

GCM 10 X (3 601 M15 0..) –

GCM 10 MX (3 601 M29 0..) –

GCM 12 (0 601 B21 0..) –

GCM 12 GDL (3 601 M23 6..) –

GCM 12 SD (0 601 B23 5..) –

GCM 216 (3 601 M33 0..) –

GCM 18V-216 (3 601 M41 0..) –

GCM 18V-305 GDC (3 601 M43 0..) –

GTM 12 (3 601 M15 0..) –

میز کار همراه با ابزار برقی جهت برش طولی تخته ها و پروفیل ها مناسب می باشد.

اجزاء دستگاه

شماره های اجزاء دستگاه که در تصویر مشاهده میشود، مربوط به شرح ابزار برقی می باشد که تصویر آن در ابتدای این دفترچه آمده است.

(1) تجهیزات نگه دارنده

(2) میز کار

(3) قفل چرخ ها

(4) پیچ تثبیت قطعه افزایش طول میز

(5) قطعه افزایش طول میز

(6) دسته

(7) پایه با قابلیت تنظیم ارتفاع

نصب

محتویات ارسالی

برای این منظور به شرح شرایط ارسال، در ابتدای دفترچه راهنما دقت کنید.



قبل از نصب میز کار، کنترل کنید که تمام اجزای زیر ارسال شده باشند:

شمار	توضیحات	تعداد
(1)	تجهیزات نگهدارنده	2
(2)	میز کار با پایه (8)	1
(13)	قاب بالایی با قفل (3)	1
(17)	قاب پایینی	1
(14)	اهرم پا	1
(15)	چرخ "L"	1
(16)	چرخ "R"	1
(18)	قاب محافظ	1
(19)	مجموعه اتصال شامل:	
	- پیچ های شش گوش	
	M10 x 100	4
	M10 x 55	1
	M10 x 50 (قفل شونده)	2
	M8 x 45	4
	M6 x 45	4
	- پیچ های چهارسو	
	M8 x 50	4
	- واشرها	
	M10 x 29	2
	M10	10
	M8	4
	M6	4
	- مهره های ایمنی	
	M10	5
	M8	4
	M6	4

ابزارهای مورد نیاز علاوه بر محتویات ارسالی:

- پیچگوشنی چهارسو
- آچار تخت (6 mm, 8 mm, 10 mm)
- آچار، قابل تنظیم

نحوه نصب پایه زیرین متحرک

- با احتیاط تمام قطعات ارسالی را از بسته بندی هایشان خارج کنید.
- تمام مواد بسته بندی را جدا کنید.
- جهت نصب، تصاویر E2-A را دنبال کنید.

تصویر B:

برای نصب در سمت صحیح، چرخ ها با یک علامت مشخص شده اند ("R" برای چرخ سمت راست، "L" برای چرخ سمت چپ).

- (8) پایه میز کار
- (9) قفل پایه
- (10) پیچ تثبیت تکیه گاه قطعه کار
- (11) نگه دارنده انتهای قطعه کار
- (12) تکیه گاه قطعه کار
- (13) قاب بالایی با قفل
- (14) اهرم پا
- (15) چرخ "L"
- (16) چرخ "R"
- (17) قاب پایینی
- (18) قاب محافظ
- (19) مجموعه اتصال
- (20) پیچ های قفل کننده
- (21) صفحه قفل کن
- (22) مهره شش گوش
- (23) دکمه آزادسازی
- (24) اهرم قفل کننده تجهیزات نگه دارنده
- (25) راهنمای متوقف کننده
- (26) مهره کشویی
- (27) مهره تنظیم قفل پایه
- (28) مهره تنظیم پیچ های قفل کننده
- (29) پیچ تنظیم برای پیچ های قفل کننده

مشخصات فنی

GTA 2500 W		میز کار
3 601 M12 1..		شماره فنی
1044	mm	طول میز کار بدون قطعه افزایش طول میز
2510	mm	طول میز کار با قطعه افزایش طول میز
947	mm	ارتفاع میز کار
		حداکثر تحمل بار (ابزار برقی + قطعه کار)
180	kg	- تجهیزات نگهدارنده
		حداکثر تحمل بار (ابزار برقی + قطعه کار) با قطعه افزایش طول میز
130	kg	- تجهیزات نگهدارنده
25	kg	- به ازای هر قطعه افزایش طول میز
32,2	kg	وزن مطابق استاندارد EPTA-Procedure 01:2014

- قفل تجهیزات نگهدارنده دوم را باز کنید و آن را در فاصله مناسب **x** نسبت به تجهیزات نگهدارنده تثبیت شده قرار دهید.
- اهرم (24) را دوباره ببندید.

نحوه محکم کردن ابزار برقی روی تجهیزات نگه دارنده (رجوع کنید به تصویر H)

- ابزار برقی را در وضعیت حمل و نقل قرار دهید. نکات مربوط به وضعیت حمل و نقل را در دفترچه راهنمای ابزار برقی مربوطه می یابید.
- مهره های کشویی (26) را درون تجهیزات نگه دارنده متناسب با سوراخ های نصب ابزار برقی قرار دهید.
- تجهیزات نگه دارنده و ابزار برقی را با پیچ ها و واشرهای مناسب ببندید.

طرز کار با دستگاه

راهنمایی های عملی

- همیشه قبل از شروع کار، از بسته بودن هر دو قفل (9) و (3) اطمینان حاصل کنید.

همواره قطعه کار، بخصوص قسمت سنگین و دراز آن را محکم نگهدارید. پس از جدا کردن قطعه کار، امکان ایجاد مرکز ثقل نامناسب در میز کار وجود دارد که باعث واژگون شدن آن می شود.

از اعمال فشار بیش از حد بر روی میز کار خودداری کنید. حداکثر ظرفیت و توان حمل میز کار را همواره مورد توجه قرار دهید.

نحوه آماده سازی تکیه گاه قطعه کار

قطعات کار طویل را باید از قسمت آزاد انتهای آن قرار داد یا محکم کرد.

نحوه تنظیم ارتفاع تکیه گاه قطعه کار (رجوع کنید به تصویر I)

- قطعه کار خود را روی میز اهرم ابزار برقی قرار دهید.
- پیچ تثبیت (10) را شل کنید و ارتفاع تکیه گاه قطعه کار (12) را طوری تنظیم نمایید که بطور مستقیم قرار گیرد.
- پیچ تثبیت را دوباره محکم کنید.

نحوه افزایش طول میز کار (رجوع کنید به تصویر J)

- طول میز کار را می توان از هر دو طرف افزایش داد.
- قطعه کار طویل خود را روی میز اهرم ابزار برقی قرار دهید.
- در صورت لزوم، پیچ تثبیت (4) مربوطه را شل کنید و قطعه افزایش طول میز (5) را تا فاصله دلخواه به بیرون بکشید.
- پیچ تثبیت را دوباره محکم کنید.

نحوه اهرم کردن قطعات کار با طول یکسان (رجوع کنید به تصویر K)

جهت راحت اهرم کردن قطعات کار با طول یکسان، می توان از نگهدارنده انتهای قطعه کار (11) استفاده کرد.

نکته: مهره ها را بیش از حد محکم نکنید. قطعات پیچ شده باید بتوانند آزادانه حرکت کنند.

تصویر D:

به جهت صحیح نصب قاب محافظ (18) که با علامت های "R" و "L" برای تطابق با چرخ ها نشان داده شده است، توجه کنید.

نکته: مهره ها را بیش از حد محکم نکنید. قطعات بسته شده باید بتوانند آزادانه حرکت کنند.

تصویر E1:

در این مرحله از نصب، میز کار (2) به تکیه گاه قاب محافظ (18) و تکیه گاه قاب بالایی (13) پیچ می شود.

- هر دو تکیه گاه را طوری بچرخانید که شیارهای جانبی درون آنها، رو به دسته قرار گیرند.

- هنگام پیچ کردن میز کار، توجه کنید که پایه (8)، همیشه درون نگهدارنده قاب پایینی (17) قرار گیرد.

نکته: مهره ها را در ابتدا محکم نکنید. پس از اینکه هر سنت پیچ بطور صحیح در جای خود قرار گرفتند، همه مهره ها را محکم کنید.

تصویر E2:

نکته: مهره ها را بیش از حد محکم نکنید. قطعات بسته شده باید بتوانند آزادانه حرکت کنند.

آماده سازی میز کار

نحوه سر پا کردن میز کار (رجوع کنید به تصویر F)

- قبل از تثبیت تجهیزات نگه دارنده و ابزار برقی، باید پایه زیرین را از یکدیگر جدا کنید.
- جهت آزادسازی پیچ های قفل کننده (20)، میز کار را به آرامی از دسته (6) به سمت بالا بکشید.
- قفل را باز کنید.
- بدین ترتیب، پیچ های قفل کننده چرخ ها به سمت عقب کشیده می شوند.
- یک پا را روی اهرم پا (14) بگذارید و دسته (6) را با هر دو دست به سمت پایین فشار دهید تا زمانی که پیچ های قفل کننده روی سمت دیگر صفحه قفل کن (21) دوباره جا بیفتند.
- هم قفل (3) و هم قفل (9) را ببندید.
- پایه های با قابلیت تنظیم ارتفاع (7) به شما کمک می کنند که میز کار را تنظیم کنید.
- مهره های شش گوش (22) را شل کنید و پایه ها را بچرخانید تا جایی که میز کار تراز شود.

نحوه آماده سازی تجهیزات نگهدارنده (رجوع کنید به تصاویر G1-G4)

- جهت آزادسازی قفل تجهیزات نگهدارنده (1)، دکمه (23) را فشار دهید و اهرم (24) را باز کنید.
- تجهیزات نگهدارنده را روی میز کار (2) قرار دهید و آن را تا انتهای قرمز رنگ (25) برانید.
- اهرم (24) را دوباره ببندید. با این کار، تجهیزات نگهدارنده بطور ثابت روی میز کار قرار می گیرد.
- فاصله **x** را بین سوراخ های نصب موجود در ابزار برقی خود اندازه گیری کنید.

- نگهدارنده انتهای قطعه کار را تا انتها به سمت بالا بکشید و تکیه گاه قطعه کار را در فاصله مورد نظر نسبت به تیغه اره ابزار برقی قرار دهید.
- قفل (3) را باز کنید. بدین ترتیب، پیچ های قفل کننده چرخ ها به سمت عقب کشیده می شوند.
- یک پا را روی اهرم پا (14) بگذارید و دسته (6) را با هر دو دست به سمت بالا بکشید تا زمانی که پیچ های قفل کننده روی سمت دیگر صفحه قفل کن (21) دوباره جا بیفتند.
- قفل (3) را ببندید.

مراقبت و سرویس

خدمات و مشاوره با مشتریان

خدمات مشتری، به سئوالات شما درباره تعمیرات، سرویس و همچنین قطعات یدکی پاسخ خواهد داد. نقشه های سه بعدی و اطلاعات مربوط به قطعات یدکی را در تارنمای زیر میابید:

www.bosch-pt.com

گروه مشاوره به مشتریان Bosch با کمال میل به سئوالات شما درباره محصولات و متعلقات پاسخ می دهند.

برای هرگونه سؤال و یا سفارش قطعات یدکی، حتماً شماره فنی 10 رقمی کالا را مطابق برچسب روی ابزار برقی اطلاع دهید.

ایران

روبرت بوش ایران - شرکت بوش تجارت پارس
میدان ونک، خیابان شهید خدای، خیابان آفتاب
ساختمان مادران، شماره 3، طبقه سوم.
تهران 1994834571
تلفن: 42039000 +9821

آدرس سایر دفاتر خدماتی را در ادامه بیابید:
www.bosch-pt.com/serviceaddresses

از رده خارج کردن دستگاه

میز کار، متعلق و بسته بندی ها باید به طریق مناسب با حفظ محیط زیست از رده خارج و بازیافت شوند.

نگهدارنده انتهای قطعه کار را تا انتها به سمت بالا بکشید و تکیه گاه قطعه کار را در فاصله مورد نظر نسبت به تیغه اره ابزار برقی قرار دهید.

نحوه تنظیم و کنترل تنظیمات اولیه

برای تضمین عملکرد مطمئن، باید بعد از استفاده مداوم از ابزار برقی، تنظیمات اولیه میز کار را کنترل کرده و در صورت لزوم آنها را اصلاح کنید. برای این منظور، به تجربه و ابزار مخصوص نیاز دارید.

- جهت انجام این کار، ابزار برقی را به کمک تجهیزات نگهدارنده جدا کنید.

نحوه تنظیم قفل پایه ها (رجوع کنید به تصویر L)

قفل (9) پایه (8)، ممکن است به مرور زمان شل شود.

قفل (9) را ببندید.

یک پیچگوشتی را بین میز کار و مهره (27) قرار دهید.

قفل را در جهت عقربه های ساعت بچرخانید تا زمانی که اهرم قفل کننده دوباره محکم شود.

- پیچگوشتی را بردارید و تنظیمات را دوباره کنترل کنید.

نحوه تنظیم پیچ های قفل کننده چرخ (رجوع کنید به تصاویر M2-M1)

نحوه کنترل

میز کار را در حالت آماده قرار دهید (کاملاً از هم باز شده).

هر دو پیچ قفل کننده (20) باید کاملاً خارج شوند و نباید هیچ فاصله ای بین پیچ های قفل کننده و صفحه قفل کن (21) وجود داشته باشد.

نحوه تنظیم

مهره ها (28) (16 mm) را با یک چهارم چرخش، در هر سمت پایه زیرین شل کنید.

پیچ تنظیم (29) را در سمتی که بین پیچ های قفل کننده و صفحه قفل کن فاصله ای وجود دارد، محکم کنید. چنانچه با این کار فاصله کاهش نیافت، باید پیچ تنظیم را در سمت دیگر شل کنید.

این کار را تا زمانی ادامه دهید که هر دو پیچ قفل کننده دوباره بطور کامل کشیده شوند و هیچ فاصله ای بین پیچ های قفل کننده و صفحه قفل کن باقی نماند.

مهره ها (28) را دوباره محکم کنید.

حمل و نقل (رجوع کنید به تصویر N)

جهت حمل و نقل، باید پایه های زیرین را در یکدیگر جمع کنید.

قطعات افزایش طول میز (5) را کاملاً به سمت داخل و همچنین تکیه گاه های قطعه کار (12) و قطعه نگهدارنده انتهای قطعه کار (11) را کاملاً به سمت پایین برانید.

قفل (9) را باز کنید.

جهت آزادسازی پیچ های قفل کننده (20)، میز کار را به آرامی از دسته (6) به سمت پایین فشار دهید.